

Era Mat A

Tubular motor

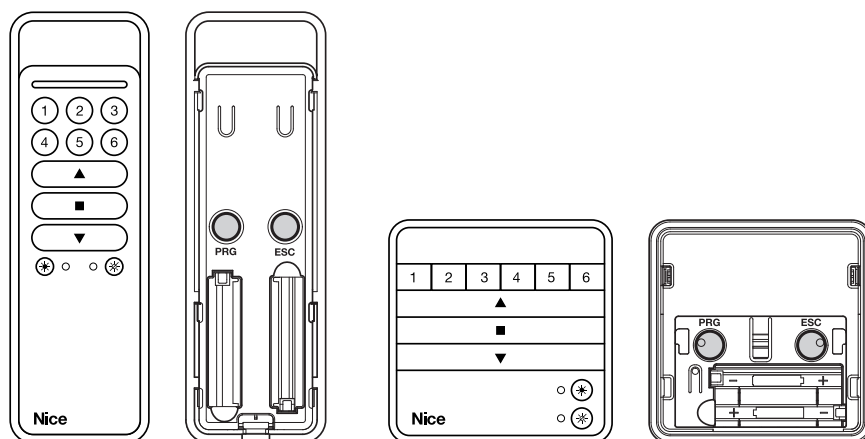

Types: E Mat SA, E Mat MA, E Mat LA



EN - Addendum to the manual. For Era P and Era W transmitters

IT - Addendum al manuale. Per trasmettitori tipo Era P ed Era W

FR - Addendum au manuel. Pour émetteurs de type Era P et Era W

ES - Addendum al manual. Para transmisores tipo Era P y Era W

DE - Nachtrag zur Anleitung. Für Sender vom Typ Era P und Era W

PL - Załącznik do instrukcji. Dla nadajnikami typu Era P i Era W

NL - Addendum bij de handleiding. De zenders van het type Era P en Era W

Nice

EN - Transmitter to be used for programming procedures

ATTENTION! – The procedures must be performed only with a Nice transmitter with keys ▲, ■, ▼, **PRG**, **ESC** (“PRG” and “ESC” are utility keys positioned under the cover of the battery compartment in transmitters in series “Era P” and “Era W”).

IT - Trasmittitore da utilizzare per le procedure di programmazione

ATTENZIONE! – Le procedure devono essere effettuate esclusivamente con un trasmettitore Nice dotato dei tasti ▲, ■, ▼, **PRG**, **ESC** (“PRG” ed “ESC” sono tasti di servizio posizionati sotto il coperchio del vano batterie dei trasmettitori della serie “Era P” ed “Era W”).

FR - Émetteur à utiliser pour les procédures de programmation

ATTENTION ! – Les procédures doivent être effectuées exclusivement avec un émetteur Nice doté des touches ▲, ■, ▼, **PRG**, **ESC** (« PRG » et « ESC » sont les touches de service positionnées sous le couvercle de la batterie des émetteurs de la série « Era P » ed « Era W »).

ES - Transmisores que se deben utilizar para los procedimientos de programación

¡ATENCIÓN! – Los procedimientos deben efectuarse exclusivamente con un transmisor de Nice dotado de los botones ▲, ■, ▼, **PRG**, **ESC** (“PRG” y “ESC” son botones de servicio ubicados debajo de la tapa del compartimento de la batería de los transmisores de las series “Era P” y “Era W”).

DE - Sender zum Einsatz für die Programmierungsverfahren

ACHTUNG! – Die Verfahren müssen ausschließlich mit einem Sender Nice durchgeführt werden, der über die Tasten ▲, ■, ▼, **PRG**, **ESC** („PRG” und „ESC” sind Hilfstasten, die unter dem Deckel des Batteriefachs der Sender der Serie „Era P” und „Era W” angeordnet sind).

PL - Nadajnik, który należy wykorzystać do procedury programowania

UWAGA! – Procedury muszą być wykonane wyłącznie przy pomocy nadajnika firmy Nice, wyposażonego w przyciski ▲, ■, ▼, **PRG**, **ESC** („PRG” i „ESC” to przyciski serwisowe, umieszczone pod pokrywą komory na baterie nadajników z serii „Era P” i „Era W”).

NL - Te gebruiken zender voor de programmeringsprocedures

LET OP! – De procedures moeten alleen worden uitgevoerd met een Nice-zender die is uitgerust met de toetsen ▲, ■, ▼, **PRG**, **ESC** (“PRG” en “ESC” zijn servicetoetsen die zich onder het deksel van het batterijvak van de zenders uit de series “Era P” en “Era W” bevinden).

EN - Note – When performing the procedure, you can cancel programming at any time by pressing the **ESC** key for 1 second. Otherwise, do not press any key and wait 60 seconds for the motor to perform 6 movements.

IT - Nota – Durante l'esecuzione della procedura, in qualunque momento è possibile annullare la programmazione premendo il tasto **ESC** per 1 secondo. In alternativa non premere alcun tasto e attendere 60 secondi che il motore esegua 6 movimenti.

FR - Note – Durant le déroulement de la procédure, on peut à tout moment annuler la programmation en maintenant appuyée la touche **ESC** pendant 1 seconde. En alternative n'appuyer sur aucune touche et attendre 60 secondes pour que le moteur effectue 6 mouvements.

ES - Nota – Durante la ejecución del procedimiento, puede anular la fase de programación en cualquier momento; para ello, pulse **ESC** durante 1 segundo. Como alternativa, no pulse ningún botón y espere 60 segundos a que el motor efectúe 6 movimientos.

DE - Anmerkung – Während der Ausführung des Verfahrens ist es jederzeit möglich, die Programmierung durch 1 Sekunde langes Drücken der Taste **ESC** abubrechen. Alternativ dazu 60 Sekunden lang warten, ohne eine Taste zu drücken, bis der Motor 6 Bewegungen ausführt.

PL - Wskazówka – Podczas wykonywania procedury, można ją anulować w dowolnym momencie poprzez wciśnięcie na 1 sekundę przycisku **ESC**. Ewentualnie można nie wcisnąć żadnego przycisku i odczekać 60 sekund, aż silnik wykona 6 manewrów.

NL - Opmerking – Tijdens de uitvoering van de procedure kan de programmering op elk gewenst moment geannuleerd worden door de toets **ESC** gedurende 1 seconde ingedrukt te houden. Als alternatief kunt u ook op geen enkele toets drukken en 60 seconden wachten tot de motor 6 bewegingen uitvoert.

5.5 EN - Memorisation of the FIRST transmitter
IT - Memorizzazione del PRIMO trasmettitore
FR - Mémorisation du PREMIER émetteur
ES - Memorización del PRIMER transmisor
DE - Speicherung des ERSTEN Senders
PL - Konfiguracja PIERWSZEGO nadajnika
NL - Geheugenopslag van de EERSTE zender

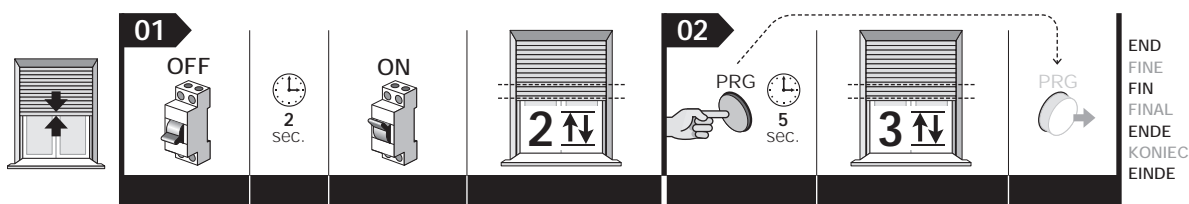

5.6 EN - Manual adjustment of upper limit switch height ("0") and lower height ("1")
IT - Regolazione manuale delle quote di finecorsa Alto ("0") e Basso ("1")
FR - Réglage manuel des cotes de fin de course Haut (« 0 ») et Bas (« 1 »)
ES - Ajuste manual de las cotas de los topes Alto ("0") y Bajo ("1")
DE - Manuelle Einstellung der Endschalterhöhen Oben („0“) und Unten („1“)
PL - Regulacja ręczna wysokości górnej („0“) i dolnej („1“) krańcówki
NL - Handmatige afstelling van de hoogten voor de eindaanslagen Boven ("0") en Onder ("1")

5.6.1 EN - To adjust the UPPER limit switch "0"
IT - Per regolare il fincorsa ALTO "0"
FR - Pour régler le fin de course HAUT « 0 »
ES - Para ajustar el tope ALTO "0"

DE - Zur Einstellung des Endschalters OBEN „0“
PL - Regulacji GÓRNEJ krańcówki „0“
NL - De eindaanslag BOVEN "0" afstellen

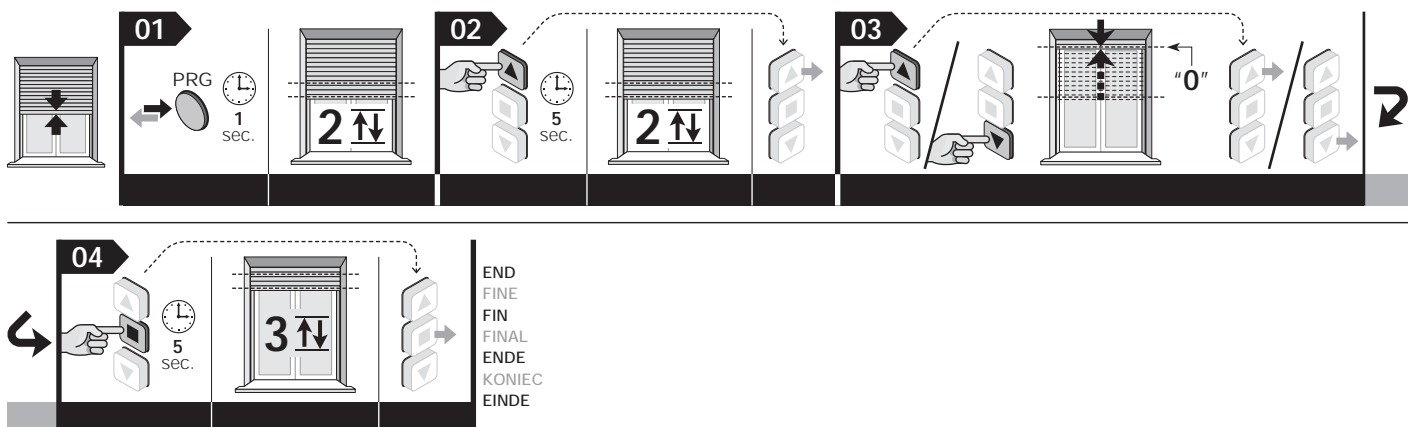

5.6.2 EN - To adjust the LOWER limit switch "1"
IT - Per regolare il finecorsa BASSO "1"
FR - Pour régler le fin de course BAS « 1 »
ES - Para ajustar el tope BAJO "1"

DE - Zur Einstellung des Endschalters UNTEN „1“
PL - Regulacji DOLNEJ krańcówki „1”
NL - De eindaanslag ONDER ("1") afstellen

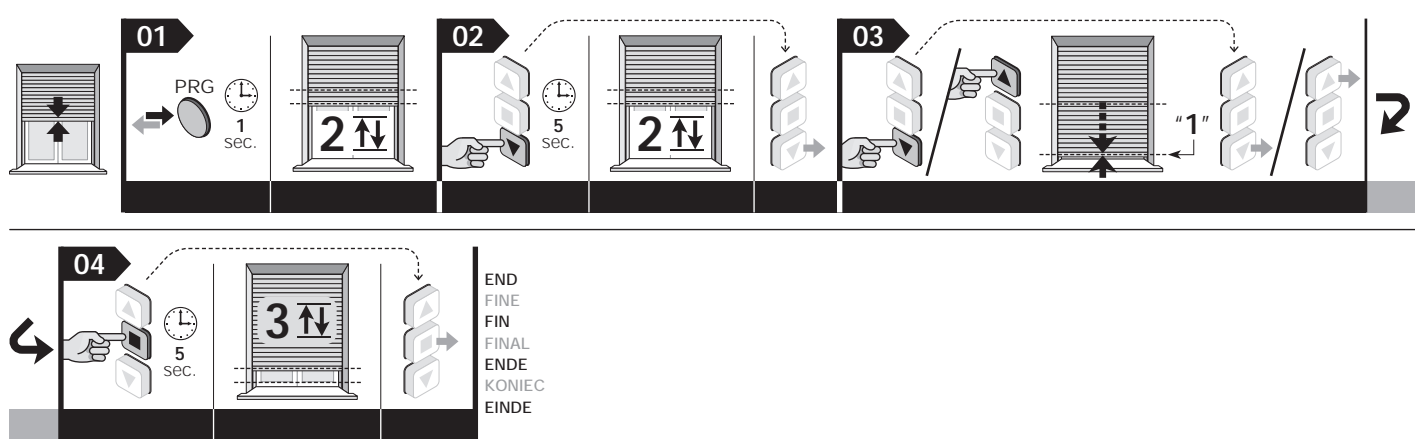

5.7 EN - Manual height adjustment of upper limit switch ("0") and lower limit switch ("1")
IT - Programmazione automatica assistita del finecorsa Alto ("0") e Basso ("1")
FR - Programmation automatique assistée du fin de course Haut (« 0 ») et Bas (« 1 »)
ES - Programación automática asistida de los topes Alto ("0") y Bajo ("1")
DE - Automatische betreute Programmierung des Endschalters Oben („0“) und Unten („1“)
PL - Wspomagane programowanie ręczne górnej („0“) i dolnej („1“) krańcówki
NL - Automatische ondersteunde programmering van de eindaanslagen Boven ("0") en Onder ("1")

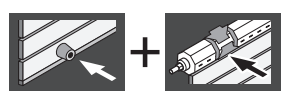

EN - Programming intended exclusively for the rolling shutters with the mechanical blocks for the limit switch.
IT - Programmazione destinata esclusivamente alle tapparelle con i blocchi meccanici per il finecorsa.
FR - Programmation exclusivement destinée aux volets avec des blocages mécaniques de fin de course.
ES - Programación destinada exclusivamente a las persianas cuyos topes incorporen bloques mecánicos.

DE - Die Programmierung ist ausschließlich für Rollläden mit den mechanischen Sperren für den Endschalter bestimmt.
PL - Programowanie przeznaczone wyłącznie dla rolet z mechanicznymi blokadami krańcówek.
NL - Deze programmering is uitsluitend bedoeld voor rolluiken met mechanische blokkeringen voor de eindaanslag.

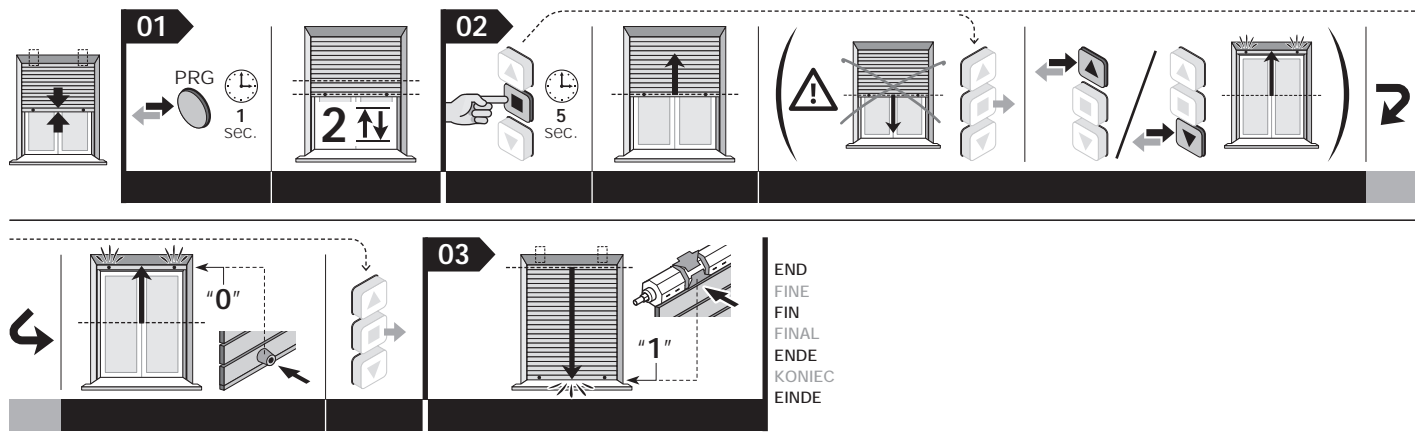

5.8 EN - Semi-automatic programming of Upper limit switch ("0") and Lower limit switch ("1")

IT - Programmazione semiautomatica del finecorsa Alto ("0") e Basso ("1")

FR - Programmation semi-automatique du fin de course Haut (« 0 ») et Bas (« 1 »)

ES - Programación semiautomática de los topes Alto ("0") y Bajo ("1")

DE - Halbautomatische Programmierung des Endschalters Oben („0“) und Unten („1“)

PL - Programowanie półautomatyczne górnej („0“) i dolnej („1“) krańcówki

NL - Semi-automatische programmering van de eindaanslagen Boven ("0") en Onder ("1")

EN - Programming intended exclusively for rolling shutters that only have the mechanical block for the Upper limit switch ("0"), or only the mechanical block for the Lower limit switch ("1").

IT - Programmazione destinata esclusivamente alle tapparelle che hanno soltanto il blocco meccanico per il finecorsa Alto ("0"), oppure soltanto il blocco meccanico per il finecorsa Basso ("1").

FR - Programmation destinée exclusivement aux volets qui ont seulement le blocage mécanique pour le fin de course Haut (« 0 »), ou seulement le blocage mécanique pour le fin de course Bas (« 1 »).

ES - Programación destinada exclusivamente a las persianas que tienen solamente el bloqueo mecánico para el tope Alto ("0") o solo para el tope Bajo ("1").

DE - Programmierung für Rollläden, die nur die mechanische Sperre für den Endschalter Oben („0“) bzw. nur die mechanische Sperre für den Endschalter Unten („1“) haben.

PL - Programowanie to przeznaczone jest wyłącznie dla rolet, które mają tylko blokadę mechaniczną górnej krańcówki („0“), lub tylko blokadę mechaniczną dolnej krańcówki („1“).

NL - Deze programmering is uitsluitend bedoeld voor rolluiken die uitsluitend voorzien zijn van een mechanische blokkering voor de eindaanslag Boven ("0"), ofwel uitsluitend voorzien zijn van de mechanische blokkering voor de eindaanslag Onder ("1").

5.8.1



EN - Procedure "A": for mechanical block positioned at the upper limit switch "0".

IT - Procedura "A": per il blocco meccanico posizionato nel finecorsa alto "0".

FR - Procedure « A » : pour le blocage mécanique positionné dans le fin de course haut « 0 ».

ES - Procedimiento "A": para el bloqueo mecánico posicionado en el tope alto "0".

DE - Verfahren „A“: wenn die mechanische Sperre auf dem Endschalter oben „0“ positioniert ist.

PL - Procedura „A“: kiedy blokada mechaniczna znajduje się na górnej krańcówce „0“.

NL - Procedure "A": voor de mechanische blokkering bij de eindaanslag Boven "0".

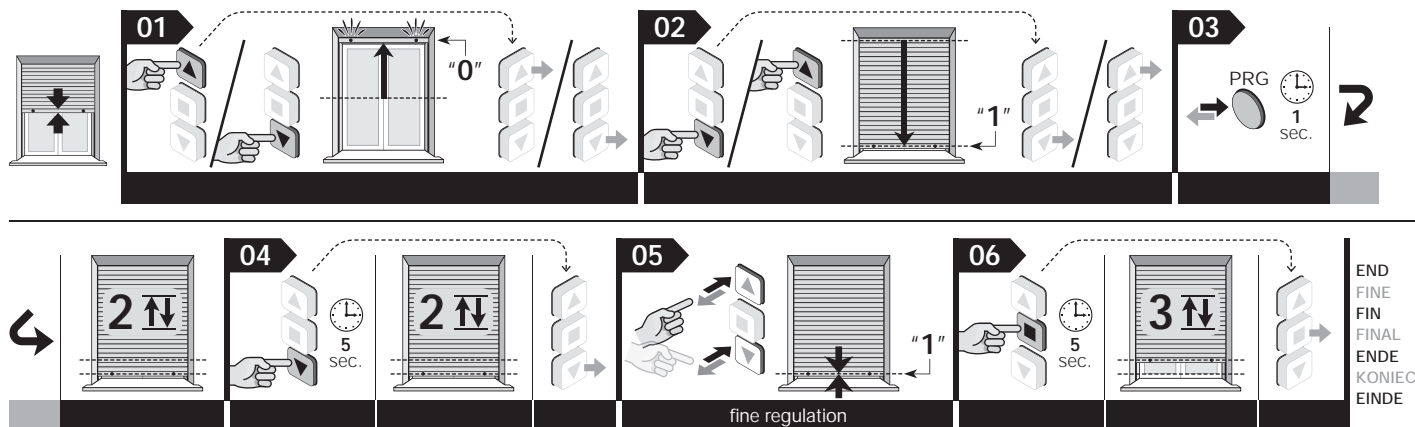

5.8.2



EN - Procedure "B": for mechanical block positioned at the lower limit switch "1".

IT - Procedura "B": per il blocco meccanico posizionato nel finecorsa basso "1".

FR - Procedure « B » : pour le blocage mécanique positionné dans le fin de course bas « 1 ».

ES - Procedimiento "B": para el bloqueo mecánico posicionado en el tope bajo "1".

DE - Verfahren „B“: wenn die mechanische Sperre auf dem Endschalter unten „1“ positioniert ist.

PL - Procedura „B“: kiedy blokada mechaniczna znajduje się na dolnej krańcówce „1“.

NL - Procedure "B": voor de mechanische blokkering bij de eindaanslag Onder "1".

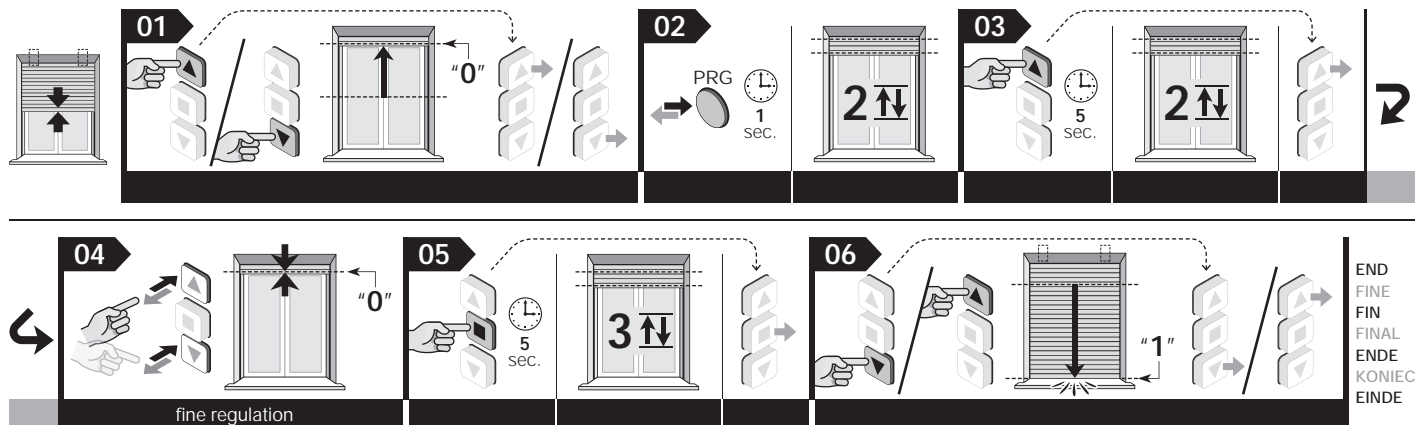

5.9 EN - Adjustment of height "H" (partial opening/closing)

IT - Regolazione della quota "H" (apertura/chiusura parziale)
 FR - Réglage de la cote « H » (ouverture/fermeture partielle)
 ES - Ajuste de la cota "H" (apertura/cierre parciales)
 DE - Einstellung der Höhe „H“ (teilweise Öffnung/Schließung)
 PL - Regulacja wysokości „H“ (częściowego otwarcia/zamknięcia)
 NL - De hoogte "H" (gedeeltelijk openen/sluiten)

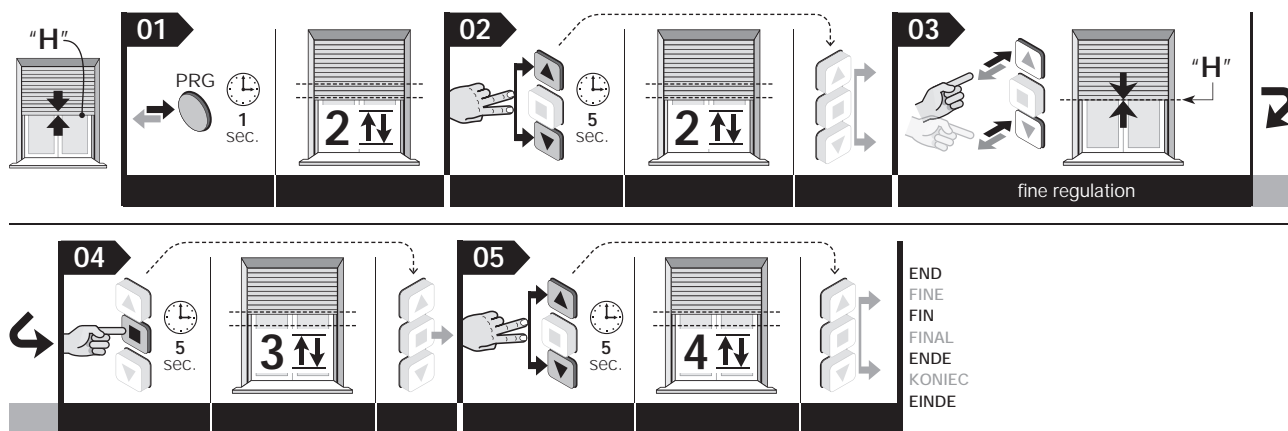

5.10 EN - Memorization of a SECOND (third, fourth, etc.) transmitter

IT - Memorizzazione di un SECONDO (terzo, quarto, ecc.) trasmettitore
 FR - Mémorisation d'un SECOND (troisième, quatrième, etc.) émetteur
 ES - Memorización de un SEGUNDO transmisor (o tercero, cuarto, etc.)
 DE - Speichern eines ZWEITEN (dritten, vierten, usw.) Sender
 PL - Konfiguracja DRUGIEGO (trzeciego, czwartego itp.) nadajnika
 NL - Geheugenopslag van een TWEEDE (of derde, vierde, enzovoort) zender

5.10.1 EN - Memorization in "Mode I"

IT - Memorizzazione in "Modo I"
 FR - Mémorisation en « Mode I »
 ES - Memorización en "Modo I"

DE - Speicherung im „Modus I“

PL - Wczytywanie w „Trybie I”
 NL - Programmeren in "Modus I"

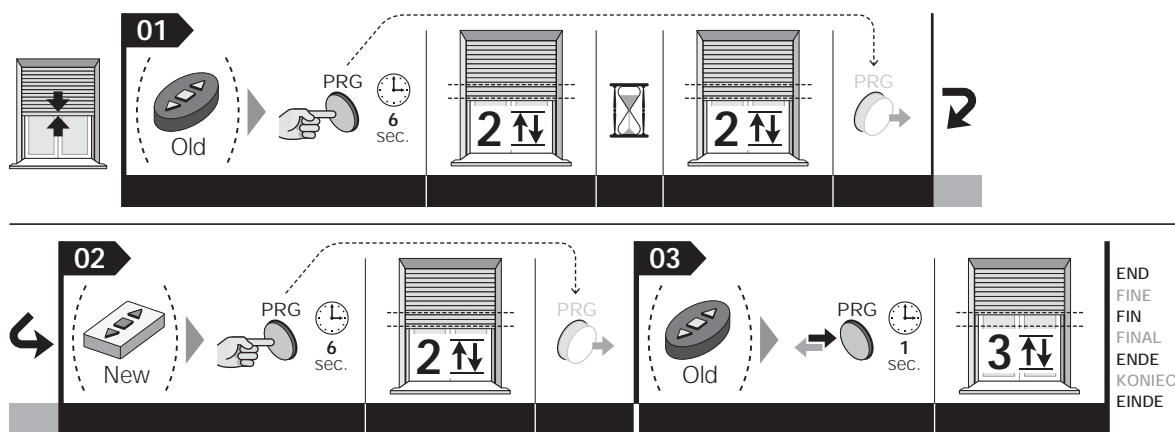

5.10.2 EN - Memorization in "Mode II"

IT - Memorizzazione in "Modo II"
 FR - Mémorisation en « Mode II »
 ES - Memorización en "Modo II"

DE - Speicherung im „Modus II“

PL - Wczytywanie w „Trybie II”
 NL - Programmeren in "Modus II"

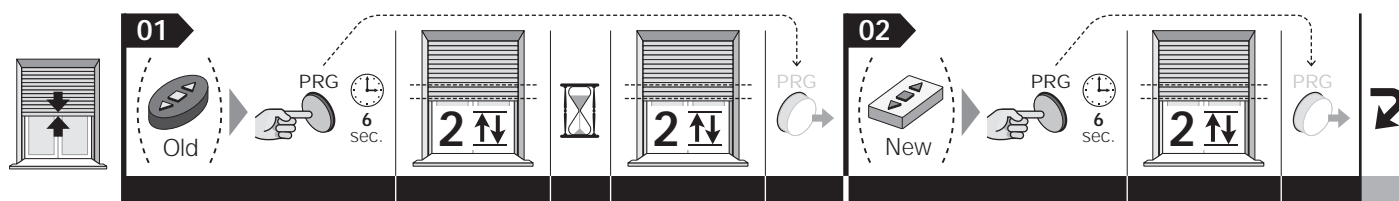

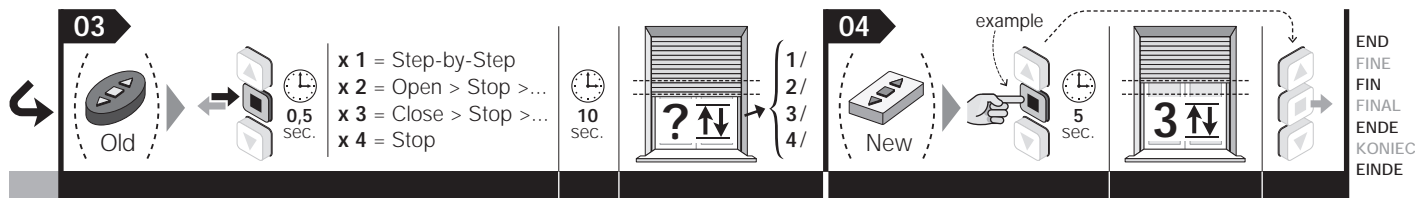

END
FINE
FIN
FINAL
ENDE
KONIEC
EINDE

IT - x 1 = Passo-passo
x 2 = Apri > Stop > ...
x 3 = Chiudi > Stop > ...
x 4 = Stop

ES - x 1 = Paso a paso
x 2 = Abrir > Parar > ...
x 3 = Cerrar > Parar > ...
x 4 = Parar

PL - x 1 = Krok po kroku
x 2 = Otwórz > Stop > ...
x 3 = Zamknij > Stop > ...
x 4 = Stop

FR - x 1 = Pas à pas
x 2 = Ouvre > Stop > ...
x 3 = Ferme > Stop > ...
x 4 = Stop

DE - x 1 = Stufenweise
x 2 = Öffnen > Stopp > ...
x 3 = Schließen > Stopp > ...
x 4 = Stopp

NL - x 1 = Stap-voor-Stap
x 2 = Open > Stop > ...
x 3 = Sluit > Stop > ...
x 4 = Stop

5.11 EN - Memorisation of a climate sensor connected via radio

IT - Memorizzazione di un sensore climatico collegato via radio

FR - Mémorisation d'un capteur climatique relié par radio

ES - Memorización de un sensor climático conectado por radio

DE - Speicherung eines über Funk angeschlossenen Klimasensors

PL - Konfiguracja klimatycznego czujnika radiowego

NL - Geheugenopslag van een draadloos aangesloten klimaatsensor

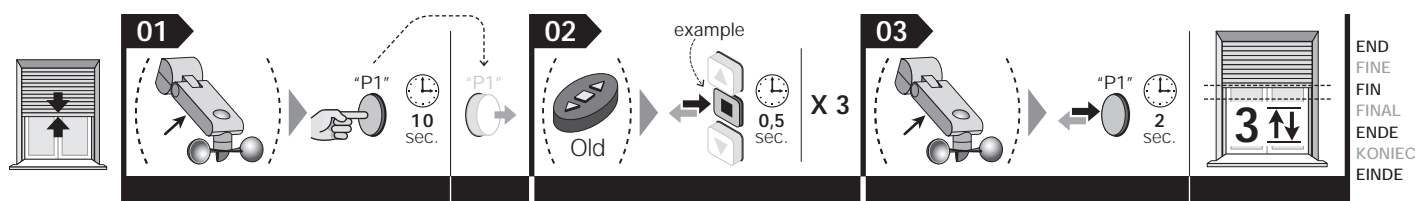

END
FINE
FIN
FINAL
ENDE
KONIEC
EINDE

5.12 EN - Adjustment of motor sensitivity to obstacles

IT - Regolazione del livello di sensibilità del motore ad un ostacolo

FR - Réglage du niveau de sensibilité du moteur à un obstacle

ES - Ajuste del nivel de sensibilidad del motor ante un obstáculo

DE - Einstellung des Empfindlichkeitsniveaus auf ein Hindernis

PL - Regulacja poziomu czułości silnika na przeszkodę

NL - Afstelling van het niveau van gevoeligheid van de motor voor een obstakel

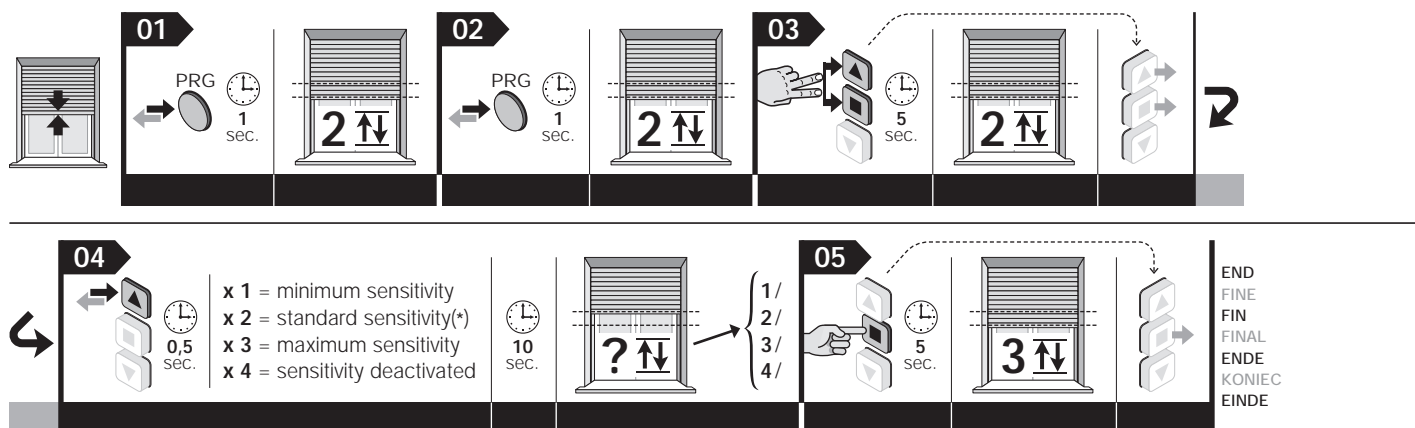

END
FINE
FIN
FINAL
ENDE
KONIEC
EINDE

IT - x 1 = sensibilità minima
x 2 = sensibilità standard(*)
x 3 = sensibilità massima
x 4 = sensibilità disattivata

ES - x 1 = sensibilidad mínima
x 2 = sensibilidad estándar(*)
x 3 = sensibilidad máxima
x 4 = sensibilidad desactivada

PL - x 1 = minimalna czułość
x 2 = standardowa czułość(*)
x 3 = maksymalna czułość
x 4 = czułość wyłączona

FR - x 1 = sensibilité minimale
x 2 = sensibilité standard(*)
x 3 = sensibilité maximale
x 4 = sensibilité désactivée

DE - x 1 = geringste Empfindlichkeit
x 2 = standard-Empfindlichkeit(*)
x 3 = höchste Empfindlichkeit
x 4 = deaktivierte Empfindlichkeit

NL - x 1 = minimale gevoeligheid
x 2 = standaard gevoeligheid(*)
x 3 = maximale gevoeligheid
x 4 = gevoeligheid uitgeschakeld

(*) = Factory setting
(*) = Impostazione di fabbrica
(*) = Réglage d'usine
(*) = Ajuste de fábrica
(*) = Werkseinstellung
(*) = Ustawienie fabryczne
(*) = Fabrieksinstelling

5.13 EN - Total or partial deletion of memory

IT - Cancellazione totale o parziale della memoria

FR - Effacement total ou partiel de la mémoire

ES - Borrado total o parcial de la memoria

DE - Teilweises oder vollständiges Löschen des Speichers

PL - Całkowite lub częściowe kasowanie pamięci

NL - Het geheugen volledig of gedeeltelijk wissen

5.13.1 EN - Procedure performed with a transmitter memorized in "Mode I"

IT - Procedura eseguita con un trasmettitore memorizzato in "Modo I"

FR - Procédure effectuée avec un émetteur mémorisé en « Mode I »

ES - Procedimiento desarrollado con un transmisor memorizado en "Modo I"

DE - Ausführung des Verfahrens mit einem in „Modus 1“ gespeicherten Sender

PL - Procedura wykonywana z nadajnikiem skonfigurowanym w „Trybie I”

NL - Procedure uitgevoerd met een zender die in het geheugen is opgeslagen in "Modus I"

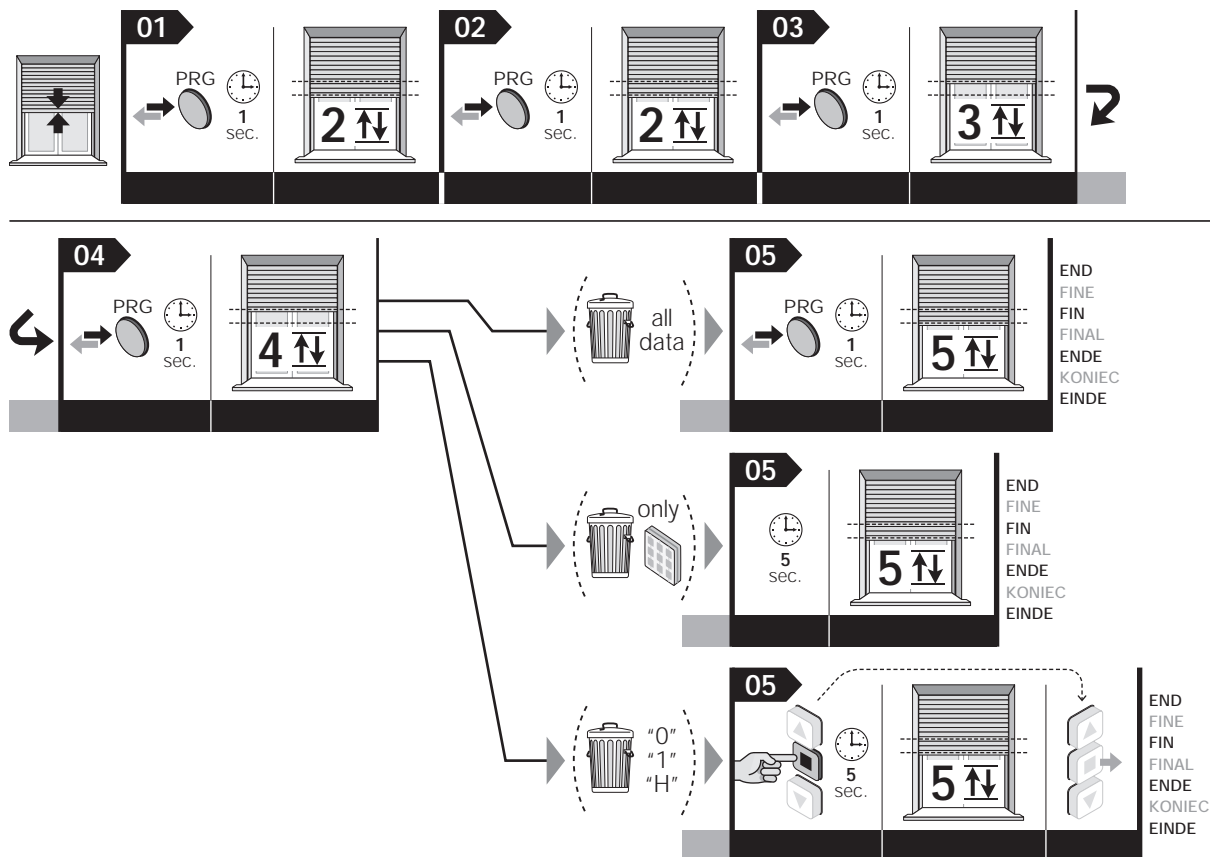

5.13.2 EN - Procedure performed with an unmemorized transmitter

IT - Procedura eseguita con un trasmettitore non memorizzato

FR - Procédure effectuée avec un émetteur non mémorisé

ES - Procedimiento desarrollado con un transmisor no memorizado

DE - Ausführung des Verfahrens mit einem nicht gespeicherten Sender

PL - Procedura wykonywana z nieskonfigurowanym nadajnikiem

NL - Procedure uitgevoerd met een zender die niet in het geheugen is opgeslagen

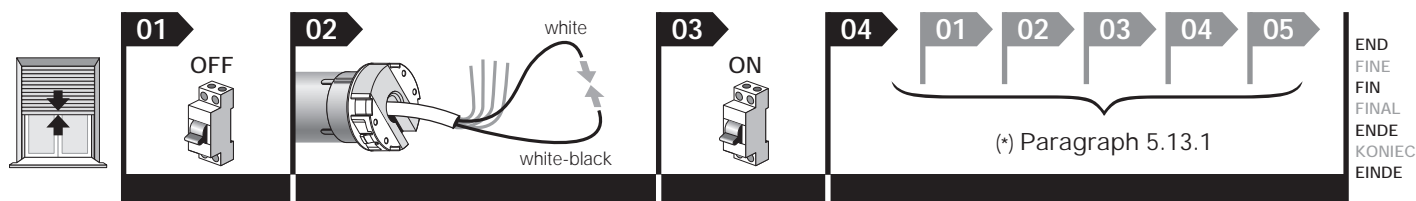

EN - (*) – Lastly, perform at the procedure indicated in paragraph 5.13.1.

IT - (*) – Infine, eseguire la procedura del paragrafo 5.13.1.

FR - (*) – Enfin, exécuter la procédure du paragraphe 5.13.1.

ES - (*) – A continuación, aplique el procedimiento descrito en el apartado 5.13.1.

DE - (*) – Führen Sie schließlich das Verfahren des Paragraphen 5.13.1. aus.

PL - (*) – Na koniec wykonać procedurę opisaną w punkcie 5.13.1.

NL - (*) – Voer ten slotte de procedure uit paragraaf 5.13.1 uit.

5.14 EN - Locking and unlocking the memory

IT - Blocco o sblocco della memoria

FR - Blocage ou déblocage de la mémoire

ES - Bloqueo y desbloqueo de la memoria

DE - Sperre oder Freigabe des Speichers

PL - Blokowanie i odblokowywanie pamięci

NL - Vergrendeling of ontgrendeling van het geheugen

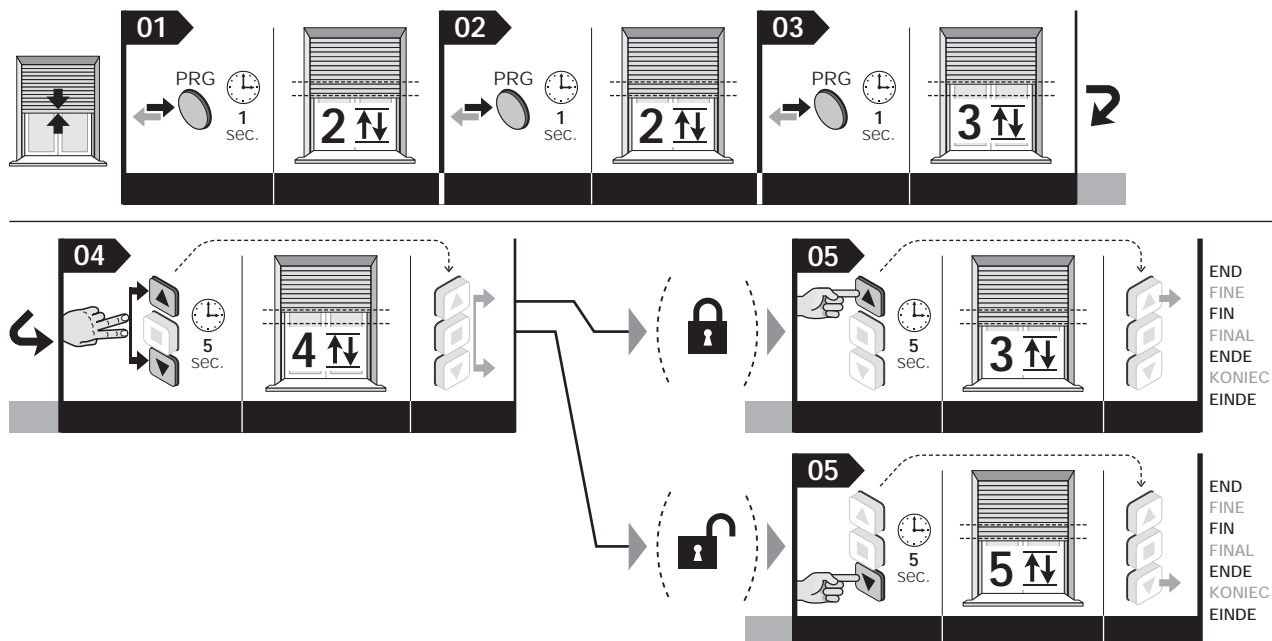

6.1.2 EN - Programming the command for the pushbutton of a pushbutton strip

IT - Programmazione del comando per il pulsante di una pulsantiera

FR - Programmation de la commande pour le bouton-poussoir par une pulsation

ES - Programación del comando de un botón del mando de pulsadores

DE - Programmierung des Befehls für den Schalter einer Bedientafel

PL - Programowanie polecenia dla przycisku na pulpicie

NL - De instructie voor de knop van een knoppenpaneel programmeren

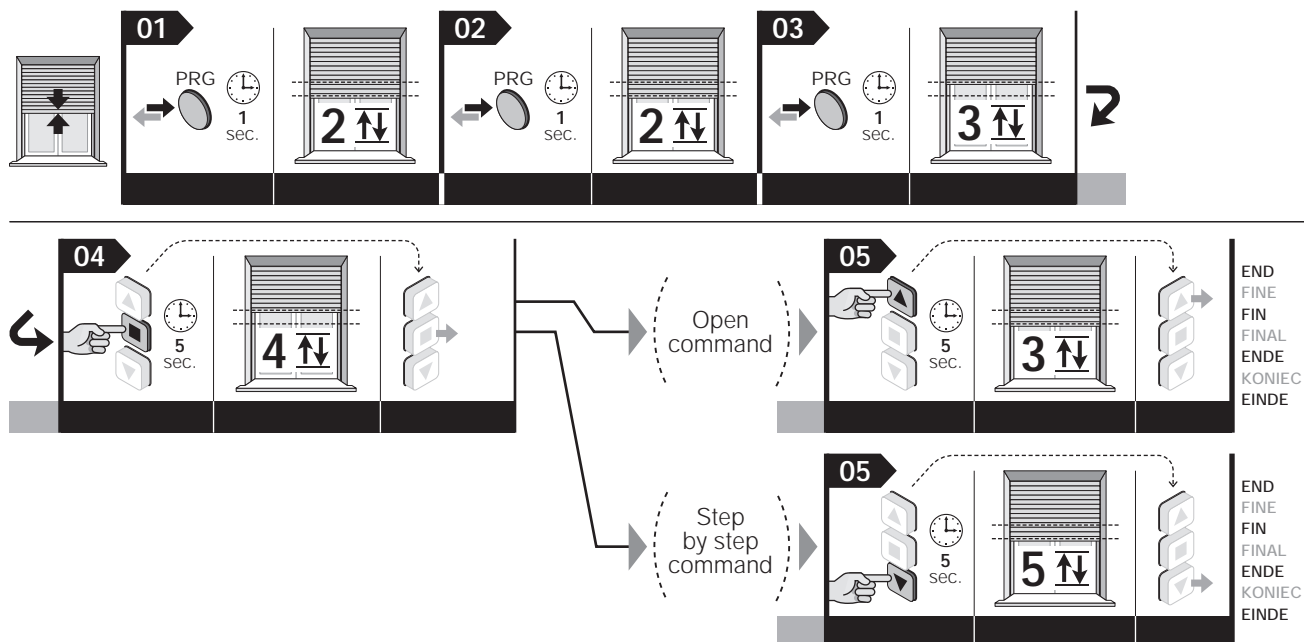

6.3 EN - Adjustment of "Wind" climate sensor
IT - Regolazione del livello del sensore climatico "vento"
FR - Réglage du niveau du capteur climatique « vent »
ES - Ajuste del nivel del sensor climático "viento"
DE - Einstellung der Empfindlichkeitsstufe des „Wind-Sensors“
PL - Regulacja poziomu czujnika klimatycznego „wiatr”
NL - Afstelling van het niveau van de klimaatsensor "Wind"

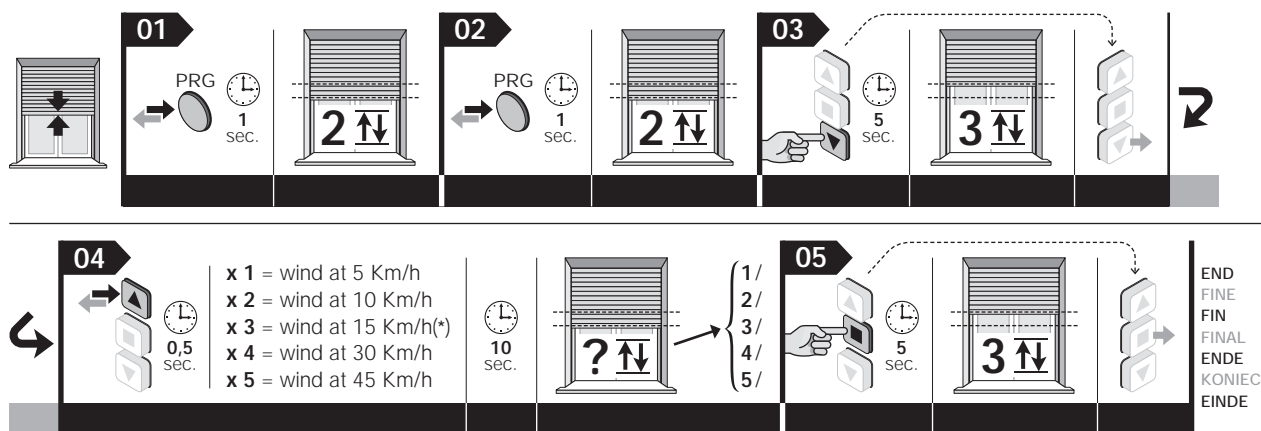

IT - x 1 = vento a 5 Km/h
 x 2 = vento a 10 Km/h
 x 3 = vento a 15 Km/h(*)
 x 4 = vento a 30 Km/h
 x 5 = vento a 45 Km/h

ES - x 1 = viento a 5 Km/h
 x 2 = viento a 10 Km/h
 x 3 = viento a 15 Km/h(*)
 x 4 = viento a 30 Km/h
 x 5 = viento a 45 Km/h

PL - x 1 = wiatr o prędkości 5 km/h
 x 2 = wiatr o prędkości 10 km/h
 x 3 = wiatr o prędkości 15 km/h(*)
 x 4 = wiatr o prędkości 30 km/h
 x 5 = wiatr o prędkości 45 km/h

(*) = Factory setting
 (*) = Impostazione di fabbrica
 (*) = Réglage d'usine
 (*) = Ajuste de fábrica
 (*) = Werkseinstellung
 (*) = Ustawienie fabryczne
 (*) = Fabrieksinstelling

FR - x 1 = vent à 5 Km/h
 x 2 = vent à 10 Km/h
 x 3 = vent à 15 Km/h(*)
 x 4 = vent à 30 Km/h
 x 5 = vent à 45 Km/h

DE - x 1 = Wind bei 5 Km/h
 x 2 = Wind bei 10 Km/h
 x 3 = Wind bei 15 Km/h(*)
 x 4 = Wind bei 30 Km/h
 x 5 = Wind bei 45 Km/h

NL - x 1 = windsnelheid van 5 km/h
 x 2 = windsnelheid van 10 km/h
 x 3 = windsnelheid van 15 km/h(*)
 x 4 = windsnelheid van 30 km/h
 x 5 = windsnelheid van 45 km/h

6.4 EN - Adjustment of "Sun" climate sensor
IT - Regolazione del livello del sensore climatico "sole"
FR - Réglage du niveau du capteur climatique « soleil »
ES - Ajuste del nivel del sensor climático "sol"
DE - Einstellung der Empfindlichkeitsstufe des Klimasensors „Sonne“
PL - Regulacja poziomu czujnika klimatycznego „słońce”
NL - Afstelling van het niveau van de klimaatsensor "Zon"

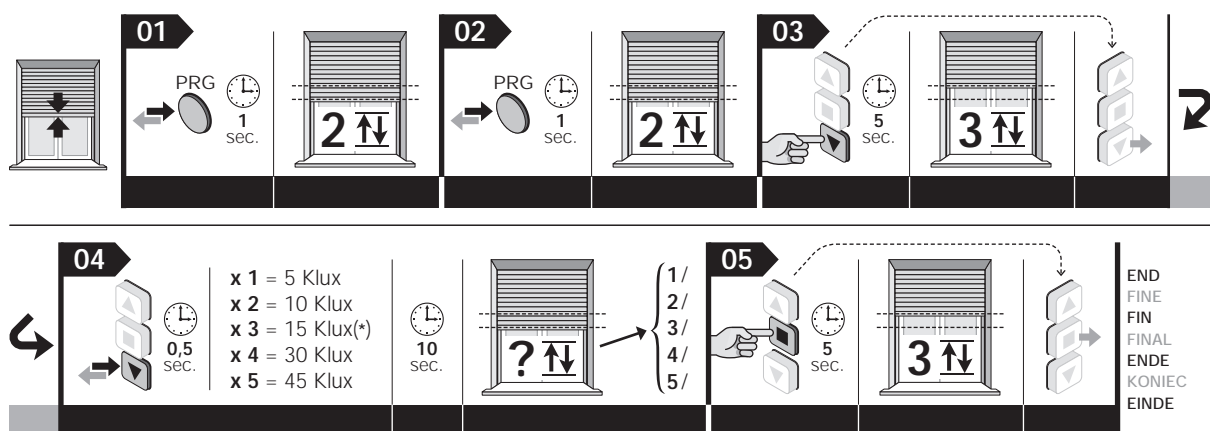

(*) = EN - Factory setting
 IT - Impostazione di fabbrica
 FR - Réglage d'usine
 ES - Ajuste de fábrica
 DE - Werkseinstellung
 PL - Ustawienie fabryczne
 NL - Fabrieksinstelling

6.6 EN - Resistive sensitive edge (programming)
IT - Bordo sensibile resistivo (programmazione)
FR - Tranche sensible résistive (Programmation)
ES - Banda sensible resistiva (Programación)
DE - Resistive Schaltleiste (Programmierung)
PL - Rezystancyjna listwa krawędziowa (Programowanie)
NL - Weerstandscontactlijst (programming)

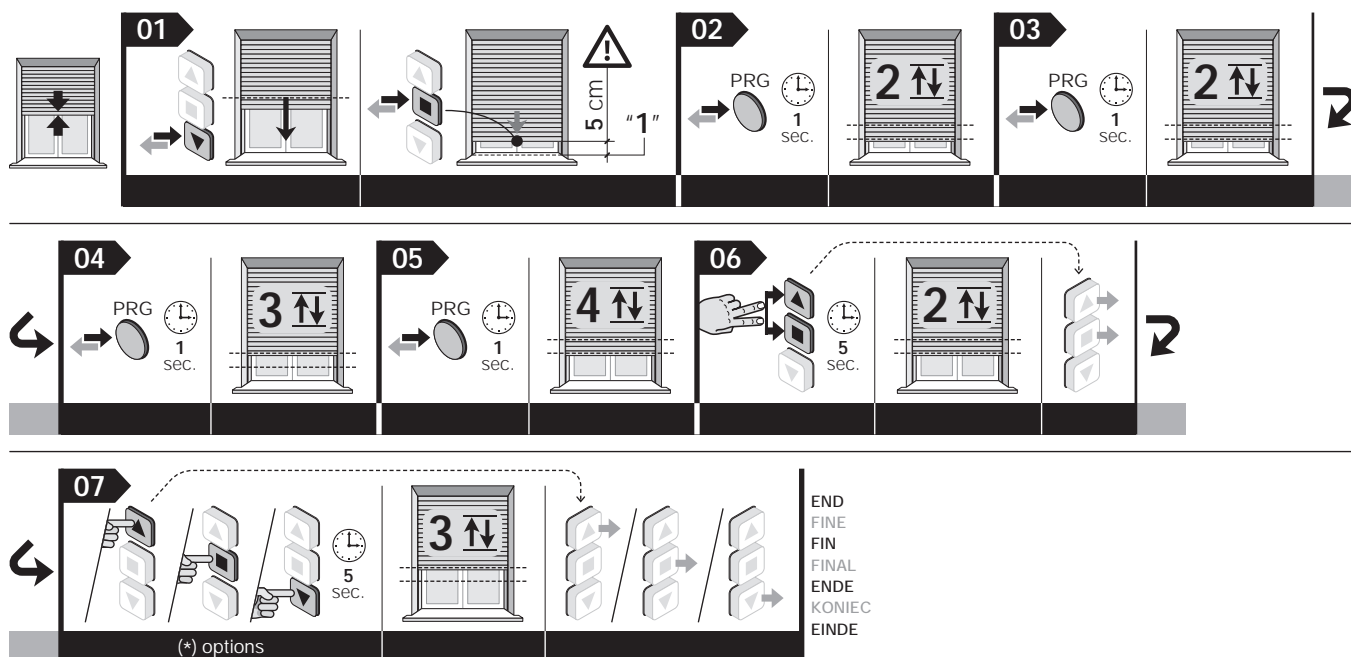

(*) EN

- **key ▲** = after the edge intervention, the motor continues to descend until reaching the memorized limit switch.
- **key ■** = after the edge intervention the motor stops and does not perform the brief conversion of motion.
- **key ▼** = after the edge intervention, the motor stops and the system moves the position of the limit switch "1", placing it right before the edge intervention position.

(*) IT

- **tasto ▲** = dopo l'intervento del bordo il motore continua a scendere fino al finecorsa "1" memorizzato.
- **tasto ■** = dopo l'intervento del bordo il motore si arresta e non effettua la breve inversione.
- **tasto ▼** = dopo l'intervento del bordo il motore si arresta e il sistema sposta la posizione del finecorsa "1", collocandola appena prima della posizione di intervento del bordo.

(*) FR

- **touche ▲** = après l'intervention de la tranche sensible le moteur continue à descendre jusqu'au fin de course « 1 » mémorisé.
- **touche ■** = après l'intervention de la tranche sensible le moteur s'arrête et n'effectue pas une brève inversion.
- **touche ▼** = après l'intervention de la tranche le moteur s'arrête et le système déplace la position du fin de course « 1 », en le plaçant un peu au-dessus de la position d'intervention de la tranche.

(*) ES

- **botón ▲** = tras la intervención de la banda, el motor sigue bajando hasta el tope "1" memorizado.
- **botón ■** = después de la intervención de la banda, el motor se para y no efectúa la ligera inversión.
- **botón ▼** = tras la intervención de la banda, el motor se para y el sistema desplaza la posición del tope "1", colocándolo justo antes de la posición de la intervención de la banda.

(*) DE

- **Taste ▲** = nach dem Eingreifen der Schaltleiste fährt der Motor fort bis zum gespeicherten Endschalter „1“ herunterzufahren.
- **Taste ■** = nach dem Eingreifen der Schaltleiste hält der Motor an und führt eine kurze Umkehr aus.
- **Taste ▼** = nach dem Eingreifen der Schaltleiste hält der Motor an und das System verschiebt die Position des Endschalters „1“ kurz vor die Position, die das Eingreifen der Schaltleiste ausgelöst hat.

(*) PL

- **przycisk ▲** = po zadziałaniu listwy silnik kontynuuje opuszczanie rolety aż do skonfigurowanej krańcówki „1”.
- **przycisk ■** = po zadziałaniu listwy silnik zatrzymuje się i nie wykonuje krótkiego odwrócenia kierunku ruchu.
- **przycisk ▼** = po zadziałaniu listwy silnik zatrzymuje się, a system przesuwa pozycję krańcówki „1” tuż przed pozycję interwencji listwy.

(*) NL

- **toets ▲** = na tussenkomst van de lijst gaat de motor verder omlaag tot de in het geheugen opgeslagen eindaanslag "1".
- **toets ■** = na tussenkomst van de lijst stopt de motor en wordt er geen korte omkering van de bewegingsrichting uitgevoerd.
- **toets ▼** = na tussenkomst van de lijst stopt de motor en verplaatst het systeem de stand van eindaanslag "1", waarbij deze direct voor de stand voor tussenkomst van de lijst wordt geplaatst.



Nice SpA
Oderzo TV Italia
info@niceforyou.com

www.niceforyou.com