

Era Quick

Tubular motor



Types: ERA QUICK S, ERA QUICK M, ERA QUICK ZM



EN - Instructions and warnings for installation and use

IT - Istruzioni ed avvertenze per l'installazione e l'uso

FR - Instructions et avertissements pour l'installation et l'utilisation

ES - Instrucciones y advertencias de instalación y uso

DE - Installierungs-und Gebrauchsanleitungen und Hinweise

PL - Instrukcje i ostrzeżenia dotyczące instalacji i użytkowania urządzeń

NL - Aanwijzingen en aanbevelingen voor installatie en gebruik

Nice

Uwaga dotycząca korzystania z instrukcji – Niektóre rysunki przywołane w instrukcji znajdują się na końcu niniejszego podręcznika.

1 OGÓLNE OSTRZEŻENIA I ZALECENIA DOTYCZĄCE BEZPIECZEŃSTWA

- **Uwaga!** – Ważne instrukcje dotyczące bezpieczeństwa: instrukcje należy zachować.
- **Uwaga!** – Przestrzeganie podanych zaleceń ma istotne znaczenie dla bezpieczeństwa osób, dlatego przed rozpoczęciem pracy należy dokładnie zapoznać się z niniejszym podręcznikiem.

1.1 - Ostrzeżenia dotyczące montażu

- Wszystkie czynności związane z montażem, podłączaniem, programowaniem i konserwacją urządzenia powinny być wykonywane wyłącznie przez wykwalifikowanego i kompetentnego technika, który ma obowiązek przestrzegać przepisów, norm, lokalnych rozporządzeń oraz instrukcji zawartych w niniejszym podręczniku.
- Przed rozpoczęciem montażu należy przeczytać uważnie punkt 3.1 w celu sprawdzenia, czy urządzenie jest przystosowane do zasilania posiadanej przez Państwa rolety (lub markizy). Jeżeli produkt nie jest odpowiedni, NIE należy wykonywać montażu.
- Wszelkie czynności montażowe i konserwację urządzenia należy wykonywać po odłączeniu automatu od zasilania elektrycznego. Dla bezpieczeństwa, przed rozpoczęciem pracy należy zawiesić na urządzeniu wyłączający tabliczkę z napisem „UWAGA! KONSERWACJA W TOKU”.
- Przed rozpoczęciem montażu odsunąć wszystkie kable elektryczne, które nie będą potrzebne podczas montażu. Ponadto wyłączyć wszystkie mechanizmy, które nie są potrzebne do zautomatyzowanego działania posiadanej przez Państwa rolety (lub markizy).
- Podczas montażu zadbać, aby żadna osoba nie zbliżała się do rolety (lub markizy) w momencie jej przesuwania.
- Wykaz części mechanicznych niezbędnych do podłączenia silnika do rolety (lub markizy) przedstawiony został w katalogu produktów Nice.
- Jeśli urządzenie zostało zamontowane na wysokości poniżej 2,5 m od podłogi lub od innej powierzchni oparcia, konieczne jest zabezpieczenie ruchomych części automatyki, aby utrudnić przypadkowy dostęp do nich. Wykonując zabezpieczenia, należy postępować zgodnie z instrukcją obsługi rolety (lub markizy), co pozwoli zapewnić dostęp do rolety w celu wykonywania czynności konserwacyjnych.
- Podczas montażu markiz należy zagwarantować odległość w linii poziomej co najmniej 40 cm od maksymalnego punktu otwarcia markizy do jakiegokolwiek przedmiotu stałego.
- Delikatnie obchodzić się z urządzeniem podczas jego instalowania (rys. 2): chronić przed zgnieciem, uderzeniem, upadkiem lub kontaktem z jakiegokolwiek rodzaju płynami; nie wkładać ostrych przedmiotów do silnika; nie wierć otworów i nie wkręcać śrub wewnątrz silnika; nie umieszczać urządzenia w pobliżu źródeł ciepła i nie wystawiać go na działanie otwartego ognia. Opisane wyżej sytuacje mogą powodować uszkodzenie urządzenia, być przyczyną nieprawidłowego działania lub spowodować zagrożenia. Jeśli jednak doszłoby do którejś z opisanych wyżej sytuacji, natychmiast przerwij montaż i zwróć się do Serwisu Technicznego Nice.
- Nie stosować śrub na rurze nawojowej w miejscu, w którym przechodzi silnik. Mogłyby one spowodować uszkodzenie silnika.
- Nie demontować urządzenia w sposób nieprzewidziany w niniejszej instrukcji obsługi.
- Nie modyfikować żadnej z części urządzenia, jeżeli modyfikacje takie nie zostały przewidziane w niniejszym w podręczniku. Producent nie ponosi odpowiedzialności za szkody wynikające z samowolnych modyfikacji urządzenia.
- Przed montażem urządzenia należy upewnić się, że parametry techniczne kabla zasilającego są prawidłowe. Urządzenie sprzedawane jest zarówno w zestawie z kablem wykonanym z PCV, jak i z kablem zabezpieczonym osłonką spodnią z polichloroprenu. Model z kablem z PCV przystosowany jest do montażu wewnątrz budynków, czyli w miejscu zabezpieczonym przed działaniem czynników atmosferycznych. W celu zamontowania tego modelu na zewnątrz budynku należy zabezpieczyć kabel zasilający na całej długości, umieszczając go w rurze przeznaczony do ochrony przewodów elektrycznych. Do montażu urządzenia na zewnątrz można wykorzystać model z kablem zabezpieczonym osłonką spodnią z polichloroprenu.
- W przypadku uszkodzenia przewodu zasilającego podczas montażu, urządzenie nie może być użytkowane, ponieważ przewód nie nadaje się do wymiany, a jego uszkodzenie może stanowić źródło zagrożenia. W takim przypadku należy skontaktować się z serwisem technicznym firmy Nice.
- Nie stosować więcej niż jednego urządzenia sterującego dla poszczególnych silników rurowych (rys. 4).
- Istnieje możliwość zastosowania jednego urządzenia sterującego dla większej ilości silników rurowych (rys. 5).
- Do sterowania urządzeniem używaj wyłącznie przycisków, które funkcjonują w trybie ręcznym "w obecności operatora", to znaczy takich, które należy wcisnąć i przytrzymać przez cały czas trwania manewru.

1.2 - Ostrzeżenia dotyczące użytkowania

- Urządzenie nie jest przeznaczone do użytku przez osoby (również dzieci), których możliwości fizyczne, czuciowe lub umysłowe są ograniczone. Z urządzenia nie mogą również korzystać osoby bez doświadczenia i stosownej wiedzy, chyba że wykonują to pod opieką osoby odpowiedzialnej za ich bezpieczeństwo oraz nadzorującej i instruujejącej je na temat użytkowania urządzenia.
- Nie pozwalaj dziecom, aby bawili się stałymi urządzeniami sterującymi.

- Podczas wykonywania manewru należy nadzorować automatykę i zadbać, aby inne osoby nie zbliżały się do niej aż do czasu zakończenia operacji.
- Nie sterować automatyką, kiedy w jego pobliżu myte są okna, wykonywana jest konserwacja itp. Przed wykonaniem tych czynności należy najpierw odłączyć zasilanie elektryczne.
- Należy pamiętać, aby kontrolować często sprężyny kompensacyjne i zużycie przewodów (jeżeli występują). Nie używać słownika, jeżeli wymaga on wykonania regulacji lub napraw. W celu naprawienia usterek zwracać się wyłącznie do wyspecjalizowanego personelu technicznego.

2 OPIS PRODUKTU ORAZ JEGO PRZEZNACZENIE

Urządzenie to silnik rurowy przeznaczony do zasilania rolety, markizy przeciwsłonecznej, ekranu słonecznego lub innych urządzeń nawojowych tego rodzaju (rys. 1). **Każde inne zastosowanie jest zabronione! Producent nie odpowiada za szkody wynikające z niewłaściwego używania urządzenia, niezgodnego z przeznaczeniem określonym w niniejszej instrukcji.**

Urządzenie posiada następujące cechy charakterystyczne:

- zasilanie z sieci elektrycznej;
- może służyć do przesuwania rolety (lub markizy) podczas *Podnoszenia* oraz *Opuszczania* za pomocą przycisków ściennych (nie znajdują się w opakowaniu);
- wyposażony jest w system przerywający automatycznie zasilanie, kiedy roleta (lub markiza) osiągnie ustawione położenia krańcowe (rys. 3): położenie „0” (roleta lub markiza całkowicie zwinięta) i położenie „1” (roleta lub markiza całkowicie rozwinięta);
- instalacja w rurze nawojowej; wystająca część mocowana jest do skrzynki ze śrubami oraz specjalnymi obejmami (nieznajdującymi się na wyposażeniu);
- zostało zaprojektowane do użytku prywatnego i do pracy okresowej. Gwarantuje w każdym razie ciągle czas pracy maksymalnie 4 minuty;
- wyposażone jest w termiczny system zabezpieczający, który w przypadku przegrzania spowodowanego ciągłym użytkowaniem automatyki wykraczającym poza przewidziane ograniczenia, powoduje automatyczne odłączenie zasilania elektrycznego i złącza je ponownie dopiero wtedy, gdy temperatura spadnie do normalnej wartości;
- jest dostępne w różnych wersjach, każda z nich posiada określony moment obrotowy (*moc*).

3 MONTAŻ SILNIKA I URZĄDZEŃ DODATKOWYCH

3.1 - Kontrole wstępne przez wykonaniem montażu i ograniczenia w stosowaniu

- Zaraz po rozpakowaniu urządzenia należy sprawdzić, czy obecne są wszystkie jego elementy.
- Niniejsze urządzenie dostępne jest w różnych wersjach, a każda z nich ma specyficzny moment obrotowy. Każda wersja zaprojektowana została do zasilania rolet (lub markiz) o określonych wymiarach i ciężarze. W związku z tym przed wykonaniem montażu należy upewnić się, że parametry momentu obrotowego, prędkość obrotowa i czas działania urządzenia są zapewniają zautomatyzowane działanie Państwa rolety (lub markizy) (posłużyć się „Przewodnikiem” znajdującym się w katalogu produktów firmy Nice – www.niceforyou.com). **Nie należy instalować urządzenia, jeżeli jego moment obrotowy jest większy niż moment niezbędny do przesunięcia posiadanej przez Państwa rolety (lub markizy).**
- Średnicę wewnętrzną rury nawojowej należy wybrać w następujący sposób:
 - dla silników o rozmiarze „S” ($\varnothing = 35$ mm), minimalna średnica wewnętrzna rury nawojowej powinna wynosić 40 mm;
 - dla silników o rozmiarze „M” ($\varnothing = 45$ mm) i momencie obrotowym do 35 Nm (włącznie), minimalna średnica wewnętrzna rury nawojowej powinna wynosić 52 mm;
- W przypadku montażu na wolnym powietrzu, należy zapewnić odpowiednie zabezpieczenie silnika przed czynnikami atmosferycznymi.

Dodatkowe ograniczenia w stosowaniu urządzenia przedstawione zostały w rozdziałach 1 i 2 oraz w „Parametrach technicznych”.

3.2 - Montaż i podłączenie silnika rurowego

Uwaga! - Przed wykonaniem jakichkolwiek czynności należy uważnie zapoznać się z zaleceniami przedstawionymi w punktach 1.1 i 3.1. **Nieprawidłowy montaż silnika może być przyczyną poważnego uszkodzenia ciała.**

W celu wykonania montażu i podłączenia silnika należy posłużyć się rys. 8. Ponadto należy zapoznać się z katalogiem produktów firmy Nice lub stroną www.niceforyou.com, w celu doboru adaptera końcówki (rys. 8-a), zabieraka (rys. 8-b) oraz obejm silnika (rys. 8-f).

3.3 - Instalacja ściennych przycisków

- Zamontuj na ścianie klawiaturę sterującą, pamiętając o następujących zaleceniach:
- wybierz klawiaturę na 2 przyciski (*Podnoszenie* i *Opuszczanie*);
 - zaleca się wykorzystanie pulpitu przycisków działającego w „trybie ręcznym”, w którym należy **przytrzymać wcisnięty przycisk** przez cały czas trwania manewru. Po zwolnieniu przycisk powinien powrócić w początkowe położenie;
 - umieścić pulpity przycisków w miejscu niedostępnym dla osób postronnych;
 - umieścić pulpity przycisków w miejscu widocznym z poziomu rolety (lub markizy), ale w bezpiecznej odległości od jej ruchomych części;
 - umieścić pulpity przycisków po tej stronie rolety (lub markizy), po której znajduje się kabel elektryczny silnika oraz kabel zasilania z sieci elektrycznej (rys. 8-h);
 - umieścić klawiaturę na wysokości powyżej 1,5 m od podłoża.

4 PODŁĄCZENIA ELEKTRYCZNE PIERWSZE URUCHOMIENIE

Podczas prac instalacyjnych i regulacyjnych, kiedy nie ma jeszcze połączenia do sieci elektrycznej można sterować silownikiem jednostką sterującą "TTU" (rys. 6).

4.1 - Podłączenie silnika do przycisków sterujących oraz do sieci elektrycznej

Zaleceń:

- Nieprawidłowe podłączenie może spowodować awarie lub niebezpieczne sytuacje, dlatego należy uważnie przestrzegać instrukcji podanych w tym punkcie.
- Jeżeli kabel zasilania jest uszkodzony, nie wolno używać produktu, gdyż kabla nie można wymienić. W takich przypadkach należy się skontaktować z Serwisem Obsługi Klienta.

Silnik powinien być zasilany poprzez stałe podłączenie do sieci elektrycznej. W celu podłączenia silnika do sieci elektrycznej oraz do pulpitu sterującego, należy posłużyć się rys. 7. Żyły przewodu łączącego posiadają następujące zastosowanie:

- **Kolor brązowy** = Faza elektryczna podnoszenia lub opuszczania.
- **Kolor Czarny** = Faza elektryczna podnoszenia lub opuszczania.
- **Kolor Niebieski** = Wspólny (zwykle podłączony do Neutralnego).
- **Kolor żółto-zielony** = Uziemienie (połączenie ekspotencjalne zabezpieczające).

4.2 - Montaż urządzeń zabezpieczających w sieci zasilania elektrycznego

Zgodnie z zasadami instalacji elektrycznej, w sieci zasilającej silnik należy zainstalować odłącznik zabezpieczenie przeciwzwarceniowe oraz odłącznik od sieci elektrycznej (te dwa urządzenia nie są dołączone do zestawu). **Uwaga!** - Odległość otwarcia styków w urządzeniu odłączającym powinna być na tyle duża, aby umożliwić całkowite odłączenie zasilania w warunkach określonych przez III kategorię przepięciową. Odłącznik musi się znajdować w widocznym miejscu w obrębie automatyki, a jeżeli nie jest widoczny, ze względów bezpieczeństwa należy przewidzieć system blokujący ewentualne przypadkowe ponowne lub nieupoważnione podłączenie zasilania.

4.3 - Połączenie ruchów Podnoszenie i Opuszczanie z odpowiednimi przyciskami

Po wykonaniu połączeń należy podłączyć zasilanie do silnika i sprawdzić, czy ruchy Podnoszenie i Opuszczanie są prawidłowo połączone z odpowiednimi przyciskami sterującymi. Jeżeli tak nie jest należy zamienić połączenia pomiędzy **Brązowym** i **Czarnym** przewodem.

5 REGULOWANIE KRAŃCÓWEK

5.1 - Programowanie obu krańcówek

Podczas manewrów opuszczania i podnoszenia silnik automatycznie zatrzymuje roletę (lub markizę) w momencie, kiedy osiągnie ona położenie krańcowe (rys. 3): położenie „0” = roleta (lub markiza) całkowicie zwinięta; położenie „1” = roleta (lub markiza) całkowicie rozwinięta. W celu zaprogramowania tych krańcówek należy wykonać następujące czynności:

Ostrzeżenie:

- Dwa przyciski oznaczone strzałkami, znajdujące się na głowicy silnika, umożliwiają zaprogramowanie krańcówki. W momencie opuszczania fabryki przez silnik przyciski te są wciśnięte, zatem położenia krańcowe zaprogramowane są na ustalone z góry wartości. W celu wyregulowania tych wartości zgodnie ze szczegółową charakterystyką posiadaną przez Państwa rolety (lub markizy), należy wykonać przedstawioną poniżej procedurę.
- W 2. punkcie procedury pierwsza programowana wartość może zostać wybrana dowolnie, na podstawie osobistych wymagań.

01. Upewnić się, że oba przyciski oznaczone strzałkami umieszczone na głowicy silnika są zwolnione, czyli wystają całkowicie ponad powierzchnię silnika. Jeżeli przyciski ustawione są równo z jego powierzchnią (czyli są wciśnięte), zwolnić je, dociskając do oporu każdy z przycisków za pomocą śrubokrętu.

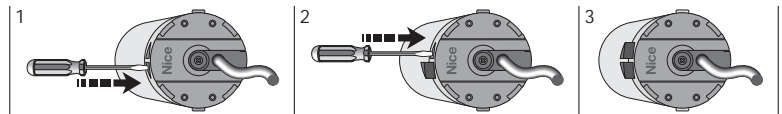

02. Wykorzystać ścienny pulpit sterujący do ustawienia rolety (lub markizy) na wysokości wybranej dla danej krańcówki (w przykładzie przedstawiona została górne położenie krańcowe „0”). **WAŻNE!** - podczas manewru zaobserwować, w którym kierunku obraca się rura nawojowa, a następnie odnaleźć na głowicy przycisk, którego strzałka zwrócona jest w tym samym kierunku, w którym obraca się rura. Następnie zatrzymać manewr. **Wskazówka:** W celu ewentualnej regulacji wartości krańcowej, wykorzystaj dwa przyciski pulpitu ściennego.

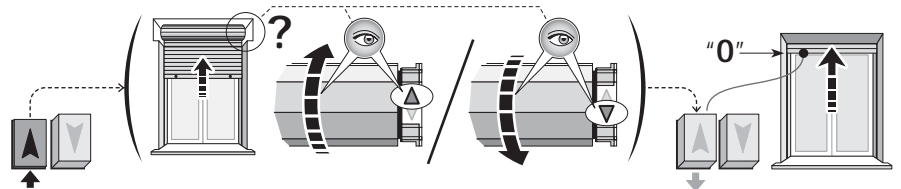

03. Na koniec wczytać wartość, wciskając do oporu (za pomocą śrubokrętu) zidentyfikowany wcześniej przycisk strzałki na głowicy silnika: przycisk ten **powinien zostać zablokowany w położeniu wciśniętym**.

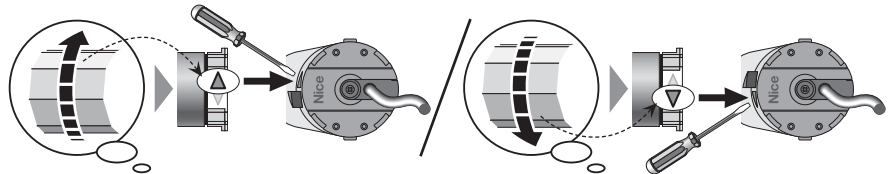

04. W celu wyregulowania drugiej krańcówki, wykorzystać ścienny pulpit sterujący do ustawienia rolety (lub markizy) na wysokości wybranej dla tego położenia.
05. Na koniec wczytać wartość, wciskając do oporu (za pomocą śrubokrętu) drugi, niewykorzystany wcześniej przycisk strzałki na głowicy silnika: przycisk ten **powinien zostać zablokowany w położeniu wciśniętym**.

5.2 - Zmiana tylko jednej z dwóch wartości wczytanych krańcówek

Aby zmienić już wczytaną krańcówkę (bez zmiany drugiego położenia), należy wykonać następujące czynności:

01. Za pomocą ściennego pulpitu ustawić roletę (lub markizę) w taki sposób, aby przesunęła się kilka centymetrów w kierunku zmienianego położenia krańcowego: **podczas manewru zaobserwować, w którym kierunku obraca się rura nawojowa, a następnie odnaleźć na głowicy przycisk, którego strzałka zwrócona jest w tym samym kierunku, w którym obraca się rura** i zatrzymać wykonywanie manewru.
02. (na głowicy silnika) Kiedy roleta (lub markiza) jest nieruchoma, zwolnić zidentyfikowany wcześniej przycisk strzałki (wcisnąć przycisk za pomocą śrubokrętu).
03. Za pomocą ściennego pulpitu sterującego zakończyć przerwaną w punkcie 01 manewr, przesuwając roletę (lub markizę) na nową wysokość położenia krańcowego. **Wskazówka:** W celu ewentualnej regulacji wartości krańcowej, wykorzystaj dwa przyciski pulpitu ściennego.
04. (na głowicy silnika) Kiedy roleta (lub markiza) **zatrzyma się w położeniu krańcowym**, wczytać nową wartość, wciskając do oporu (za pomocą śrubokrętu) zidentyfikowany wcześniej przycisk strzałki na głowicy silnika: przycisk ten **powinien zostać zablokowany w położeniu opuszczonym**.

EN - Appendix

IT - Appendice

FR - Appendice

ES - Apéndice

DE - Anhang

PL - Załącznik

NL - Bijlage

What to do if... (troubleshooting guide)

- **The motor does not start if the power is turned on to one phase (Raise or Lower).**
 - a) Check whether the motor thermal has been tripped. If this is the case, wait until the motor cools to restore normal functioning.
 - b) Check that the power is on and the grid voltage corresponds to the values appearing on the motor plate.
 - c) Check whether the motor has been shut down by the limit switch in either direction of rotation. If this is the case, adjust the limit switch levels again using the procedure described in chapter 5.
 - d) Check that the control pushbutton strip has been connected up correctly (refer to **fig. 7**).
 - e) Check that the power cable is in good condition.
- **If the motor does not stop automatically when it reaches a limit switch.**
 - a) Make sure that the two "arrow" buttons on the motor head are in the lowered position, that is, flush with the motor surface.
 - b) While the manoeuvre is underway, make sure that the winding roller drives the limit switch ring nut (**fig. 8-h**).
- **If the programmed limit switch settings move the first time you use the device.**
 - a) Repeat the procedure described in chapter 5 to compensate the play between the mechanisms.

If problems persist after these checks contact a qualified technician or the Nice Service Centre.

Disposal of the product

This product is an integral part of the automation and therefore must be disposed together with the latter.

As in installation operations, disposal operations must be performed by qualified personnel at the end of the product's lifespan.

The product is made of various types of materials: some of them may be recycled, while others must be scrapped. Find out about recycling and disposal systems in use in your area for this product category. **Warning!** – Some parts of the product may contain polluting or hazardous substances which, if released to the environment, may cause serious damage to the environment or to human health. As indicated by the symbol appearing here, the product may not be disposed of with other household wastes. Separate the waste into categories for disposal, according to the methods established by current legislation in your area, or return the product to the retailer when purchasing a new version.



Warning! – Local legislation may impose heavy fines in the event of illegal disposal of this product.

The product's packaging materials must be disposed of in full compliance with local regulations.

Technical specifications

- **Power supply voltage and frequency; current and power; torque and speed:** Refer to the technical data on the dataplate of each model.
- **Motor diameter:** 45 mm (Era Quick S: 35 mm).
- **Nominal operating time:** Maximum 4 minutes.
- **Protection rating:** IP 44 (guaranteed only with the "arrow" buttons down).
- **Operating temperature:** -20°C (minimum).
- **Connection cable length:** 2.5 m.

Notes:

- All technical specifications stated in this section refer to an ambient temperature of 20°C (± 5°C).
- Nice reserves the right to apply modifications to the product at any time when deemed necessary, maintaining the same intended use and functionality.

CE declaration of conformity

Nice S.p.A. hereby declares that the products: **Era Quick S, Era Quick M, Era Quick Z M** conform to the essential requisites and other pertinent provisions laid down by directives **1999/5/EC, 2006/95/EC, 2004/108/EC**. The CE declaration of conformity can be consulted and printed at www.nice-service.com all are requested from Nice S.p.A.

Luigi Paro (Managing Director)

Co zrobić jeśli... (pomoc w rozwiązywaniu problemów)

- **Po załączeniu jednej fazy (Podnoszenie lub Opuszczanie) silnik nie rusza.**
 - a) Sprawdzić, czy nie zadziałało zabezpieczenie termiczne silnika. Jeśli tak, w celu przywrócenia normalnego działania wystarczy poczekać, aż silnik się schłodzi.
 - b) Sprawdzić, czy zasilanie sieciowe jest zgodne z wartościami przedstawionymi na tabliczce znamionowej silnika.
 - c) Sprawdzić, czy silnik nie jest zablokowany na krańcówce w obu kierunkach obrotów. Jeśli tak, wystarczy wyregulować ponownie wartości krańcówek, wykonując w tym celu procedurę opisaną w rozdziale 5.
 - d) Sprawdzić, czy pulpit sterujący został prawidłowo podłączony (patrz rys. 7).
 - e) Sprawdzić, czy kabel zasilający jest cały.
- **Jeżeli silnik nie zatrzymuje się automatycznie po osiągnięciu położenia krańcowego.**
 - a) Upewnić się, że oba przyciski strzałek umieszczone na głowicy silnika ustawione są w położeniu opuszczonym, czyli na poziomie powierzchni silnika.
 - b) Podczas manewru upewnić się, że rura nawojowa przesuwana nasadką krańcówki (rys. 8-h).
- **Jeżeli podczas pierwszego manewru obserwowane jest przesunięcie zaprogramowanych wcześniej krańcówek.**
 - a) Wykonać ponownie procedurę opisaną w rozdziale 5 w celu kompensacji luzów występujących pomiędzy mechanizmami.

Jeżeli po wykonaniu tych czynności problemy nie ustąpią, zwrócić się do wykwalifikowanego technika lub skontaktować się z Serwisem Technicznym firmy Nice.

Utylizacja urządzenia

To urządzenie jest integralną częścią automatu, dlatego też powinno zostać zlikwidowane razem z nim.

Zarówno operacje montażu jak i demontażu po zakończeniu eksploatacji urządzenia powinny być wykonywane przez wykwalifikowany personel.

Urządzenie składa się z różnego rodzaju materiałów: niektóre z nich mogą zostać poddane recyklingowi, inne powinny zostać poddane utylizacji. Należy we własnym zakresie zapoznać się z informacjami na temat recyklingu i utylizacji przewidzianych w lokalnie obowiązujących przepisach dla danej kategorii produktu. **Uwaga!** – niektóre części urządzenia mogą zawierać skażające lub niebezpieczne substancje; jeśli trafią one do środowiska, mogą wywołać poważne szkody dla samego środowiska oraz dla zdrowia ludzi. Jak wskazuje symbol zamieszczony obok, zabrania się wyrzucania urządzenia razem z odpadami domowymi. Należy więc przeprowadzić „selektywną zbiórkę odpadów” zgodnie z metodami przewidzianymi przez przepisy obowiązujące na danym terytorium lub oddać urządzenie do sprzedawcy podczas dokonywania zakupu nowego ekwiwalentnego urządzenia. **Uwaga!** – lokalne przepisy mogą przewidywać ciężkie sankcje w przypadku nieprawidłowej utylizacji niniejszego produktu.

Opakowanie urządzenia należy utylizować zgodnie z lokalnymi przepisami.



Dane techniczne

- **Napięcie zasilania i częstotliwość; prąd i moc elektryczna; moment obrotowy i szybkość:** Sprawdzić dane techniczne na etykiecie każdego modelu.
- **Średnica silnika:** 45 mm (Era Quick S: 35 mm).
- **Nominalny czas funkcjonowania:** Maksymalnie 4 minuty.
- **Stopień zabezpieczenia:** IP 44 (wartość ta zapewniona jest wyłącznie wtedy, gdy przyciski strzałek są opuszczone).
- **Temperatura funkcjonowania:** -20°C (min.).
- **Długość przewodu łączącego:** 2,5 m.

Uwagi:

- Wszystkie podane parametry techniczne dotyczą temperatury środowiskowej 20°C (± 5°C).
- Nice S.p.a. zastrzega sobie prawo do wprowadzania zmian do urządzenia w każdej chwili, kiedy uzna je za konieczne, zachowując te same funkcje i przeznaczenie.

Deklaracja zgodności CE

Niniejszym, firma Nice S.p.A. deklaruje, że produkty: **Era Quick S, Era Quick M, Era Quick Z M** są zgodne z istotnymi wymogami oraz innymi rozporządzeniami dyrektyw **1999/5/WE, 2006/95/WE, 2004/108/WE**. Z deklaracją zgodności można zapoznać się i wydrukować ją ze strony www.nice-service.com, lub zwracając się bezpośrednio do firmy Nice S.p.A.

Inż. **Luigi Paro** (Dyrektor Generalny)

Wat te doen als... (probleemoplossingsgids)

- **Bij voeding van een fase (Omhoog of Omlaag) zal de motor niet starten.**
 - a) Controleer of de thermische beveiliging van de motor actief is. In dit geval hoeft u alleen maar te wachten tot de motor is afgekoeld om de normale werking te kunnen hervatten.
 - b) Controleer of er netspanning is en of deze overeenkomt met de waarden op het motorplaatje.
 - c) Controleer of de motor in beide draairichtingen bij de eindaanslagen geblokkeerd wordt. In dit geval hoeft u de hoogten van de eindaanslagen alleen maar opnieuw af te stellen via de procedure uit hoofdstuk 5.
 - d) Controleer of het knoppenpaneel correct is aangesloten (zie afb. 7).
 - e) Controleer of de voedingskabel intact is.
- **Als de motor niet automatisch stopt wanneer een eindaanslag wordt bereikt.**
 - a) Verzeker u ervan dat de pijlknoppen op de kop van de motor zijn ingedrukt en zich dus op het niveau van het oppervlak van de motor bevinden.
 - b) Controleer tijdens de manoeuvre of de wikkelaar de ring van de eindaanslag meesleept (afb. 8-h).
- **Als er tijdens de eerste manoeuvre sprake is van verplaatsing van de eerder geprogrammeerde standen van de eindaanslagen.**
 - a) Voer de procedure uit hoofdstuk 5 opnieuw uit ter compensatie van de speling tussen de mechanismen.

Als de problemen zich na deze controles blijven voordoen, neemt u contact op met een bevoegd technicus of met het servicecentrum van Nice.

Afdanking van het product

Dit product maakt integraal deel uit van de automatisering en moet dan ook samen met de automatisering worden afgedankt.

Zoals ook voor de installatiehandelingen geldt, moeten ook de handelingen voor afdanking aan het einde van de bruikbaarheidsperiode van dit product door gekwalificeerd personeel worden uitgevoerd.

Dit product is vervaardigd van verschillende typen materialen: sommige materialen kunnen gerecycled worden, terwijl anderen afgedankt moeten worden. Informeer u over de systemen voor recycling of afdanking die voorzien zijn in de voorschriften die in uw omgeving voor deze productcategorie gelden. **Let op!** – bepaalde onderdelen van het product kunnen verontreinigende of gevaarlijke stoffen bevatten die bij aanraking met het milieu schadelijke gevolgen voor het milieu of de volksgezondheid kunnen hebben. Zoals door het hiernaast weergegeven symbool wordt aangegeven, is het verboden om dit product bij het huishoudelijk afval af te voeren. Pas dus “gescheiden afvalinzameling” voor afdanking toe, op basis van de methoden die zijn opgenomen in de voorschriften voor uw omgeving, of draag het product over aan de leverancier op het moment van aanschaf van een nieuw, equivalent product. **Let op!** plaatselijk geldende voorschriften kunnen voorzien in zware sancties voor gevallen van illegale afdanking van dit product.

De afvalverwerking van het verpakkingsmateriaal van het product moet volgens de plaatselijk geldende regels plaatsvinden.

Technische specificaties

- **Voedingsspanning en frequentie; stroom en vermogen; koppel en snelheid:** zie de technische gegevens op het etiket van elk model.
- **Diameter van de motor:** 45 mm (Era Quick S: 35 mm).
- **Nominale werkingstijd:** maximaal 4 minuten.
- **Beschermingsklasse:** IP 44 (deze waarde wordt alleen gegarandeerd als de pijlknoppen ingedrukt zijn).
- **Werkings temperatuur:** -20°C (minimaal).
- **Lengte verbindingkabel:** 2,5 m.

Opmerkingen:

- Alle vermelde technische kenmerken hebben betrekking op een omgevingstemperatuur van 20°C (± 5°C).
- Nice S.p.a. behoudt zich het recht voor om, indien dit noodzakelijk wordt geacht, op elk willekeurig moment wijzigingen aan het product door te voeren waarbij hoe dan ook de functionaliteit en de gebruiksbestemming ervan gelijk blijven.

CE-verklaring van overeenstemming

Bij deze verklaart Nice S.p.A. dat de producten: **Era Quick S, Era Quick M, Era Quick Z M** voldoen aan de essentiële vereisten en andere toepasselijke bepalingen die zijn vastgelegd middels de richtlijnen **1999/5/CE, 2006/95/CE, 2004/108/CE**. De CE-verklaring van overeenstemming kan geraadpleegd en afgedrukt worden via de website www.nice-service.com of worden aangevraagd bij Nice S.p.A.

Luigi Paro (Gedelegeerd Directeur)

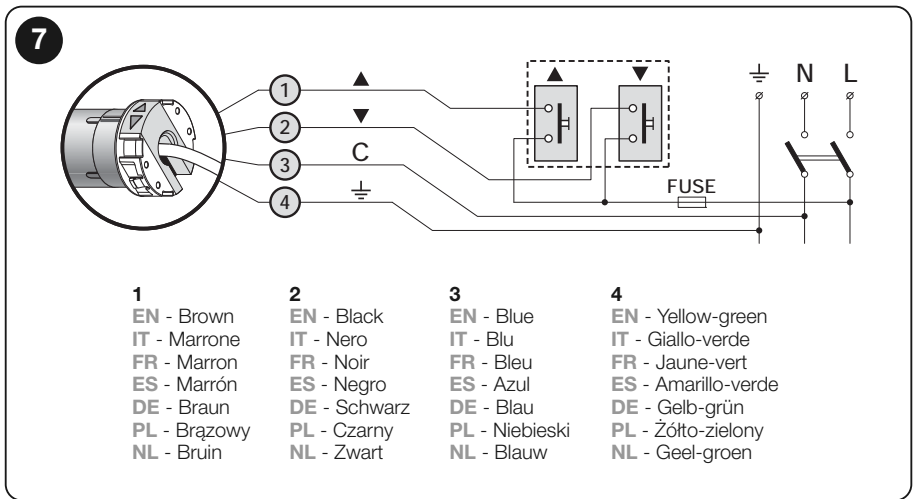
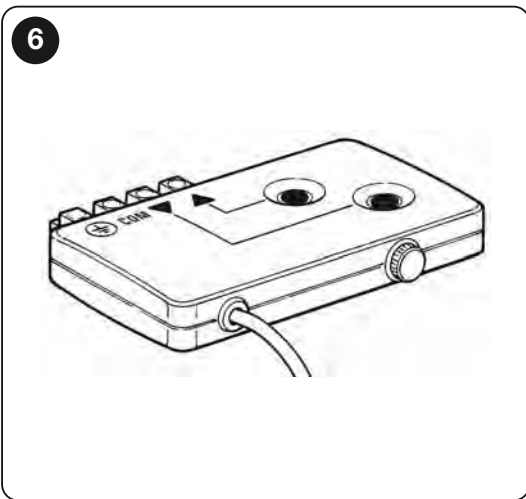
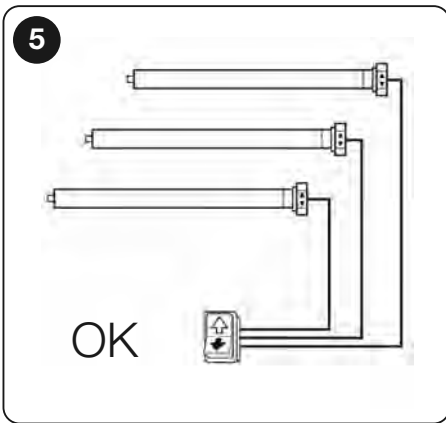
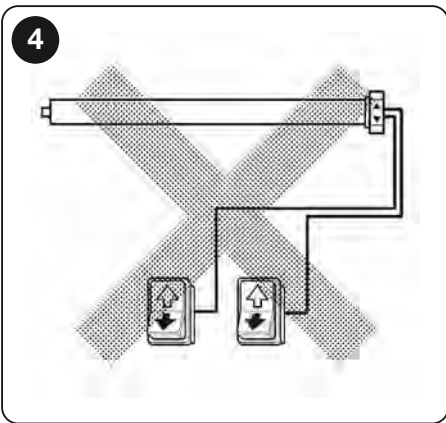
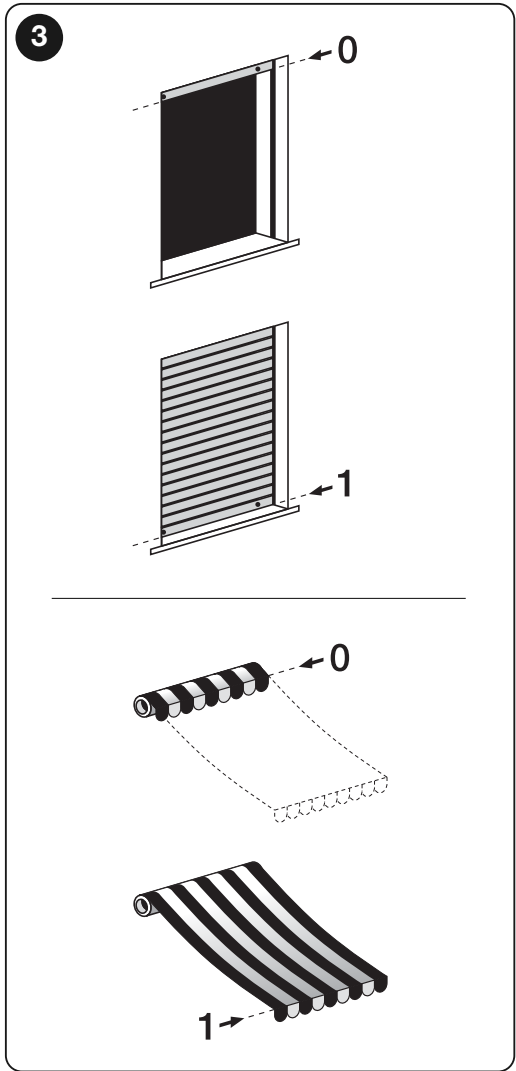
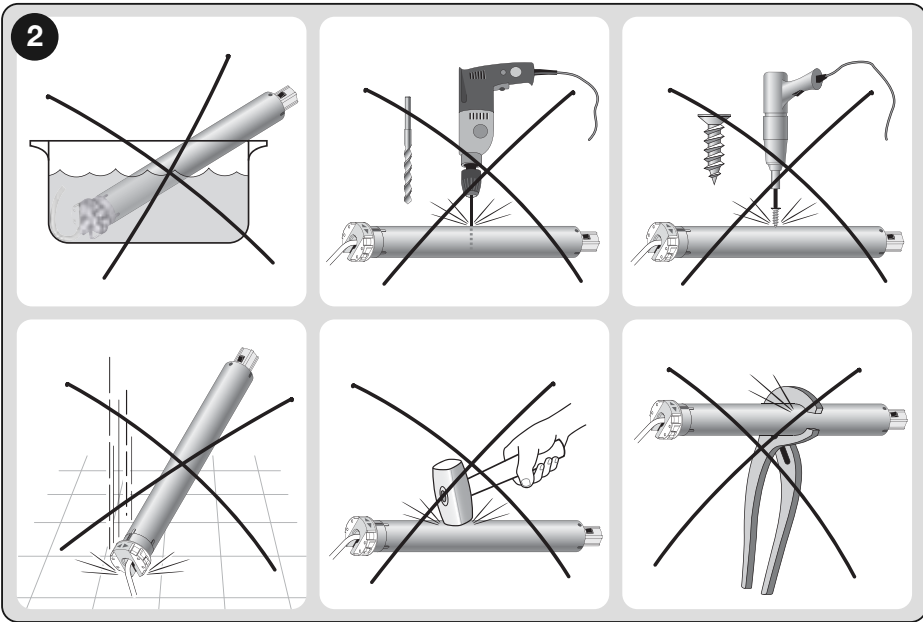
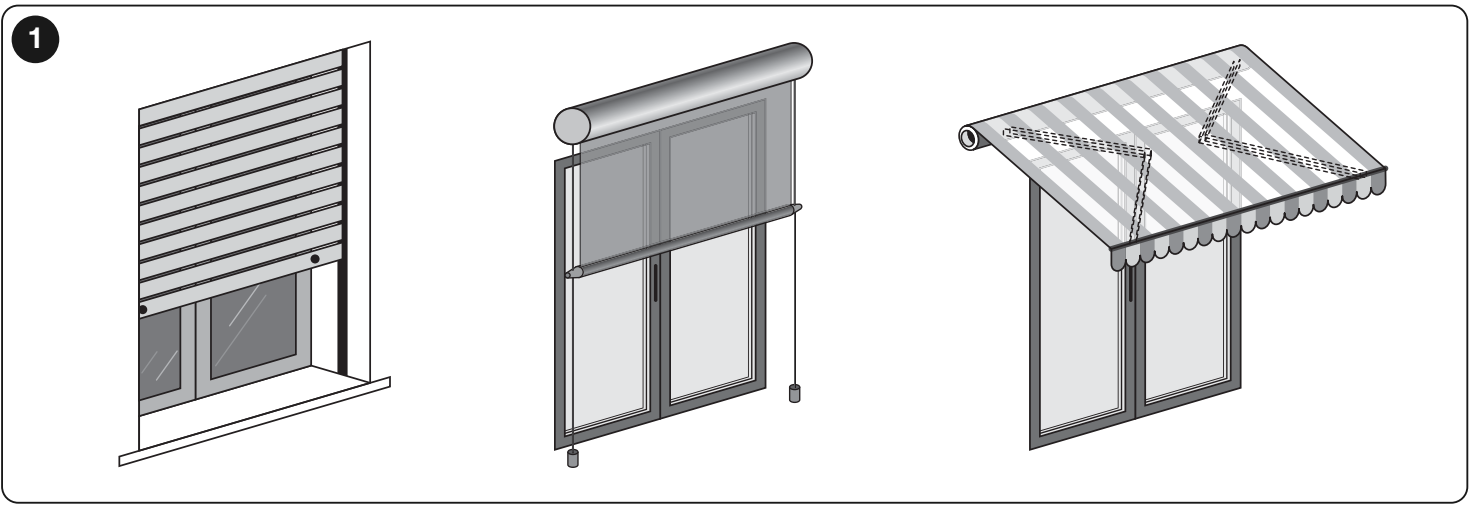

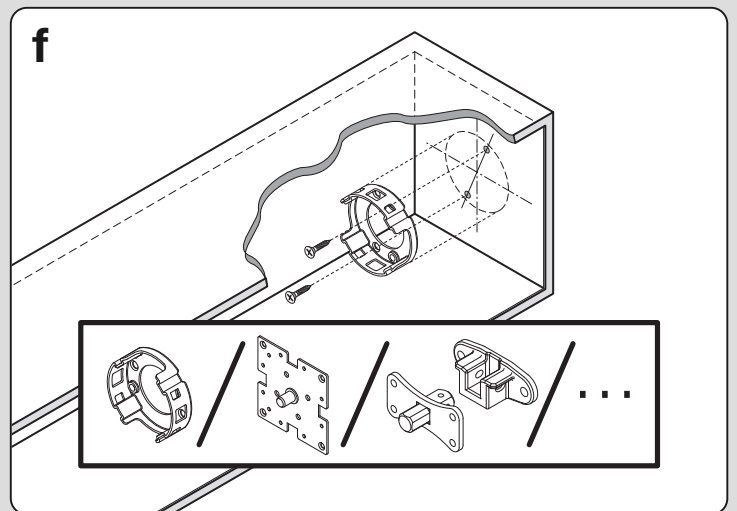
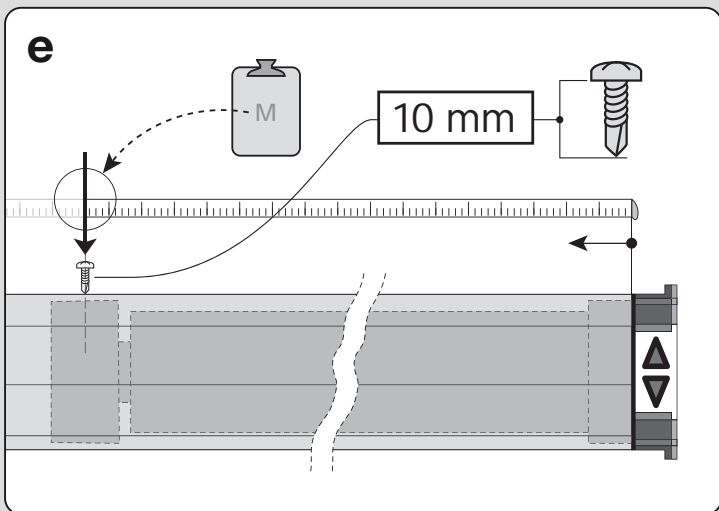
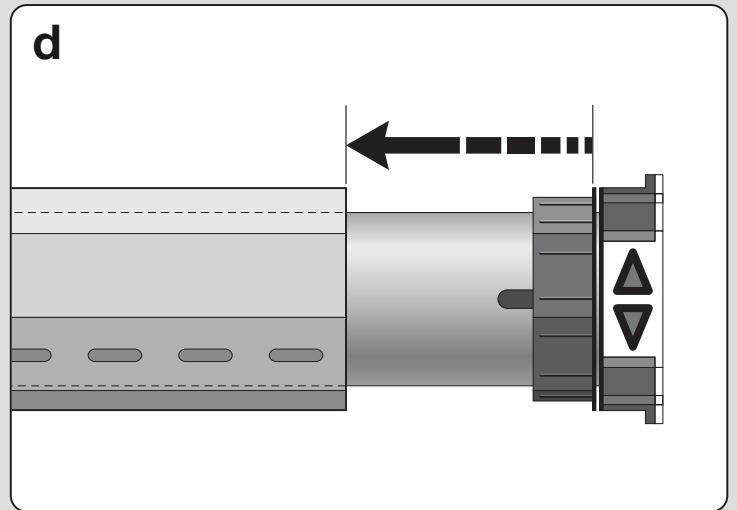
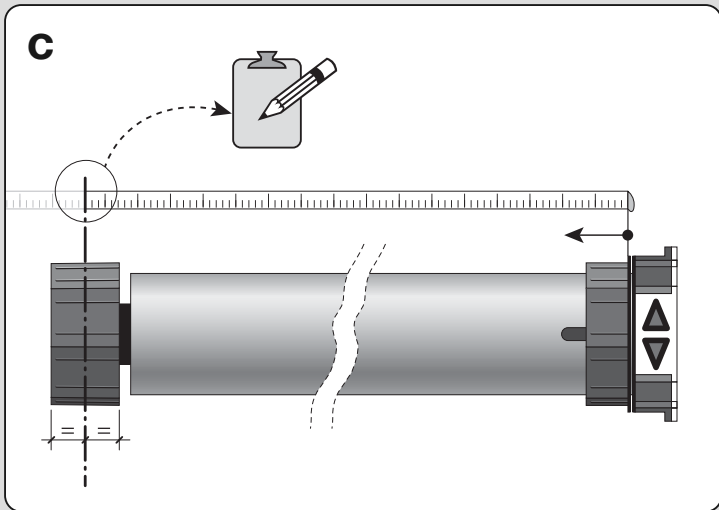
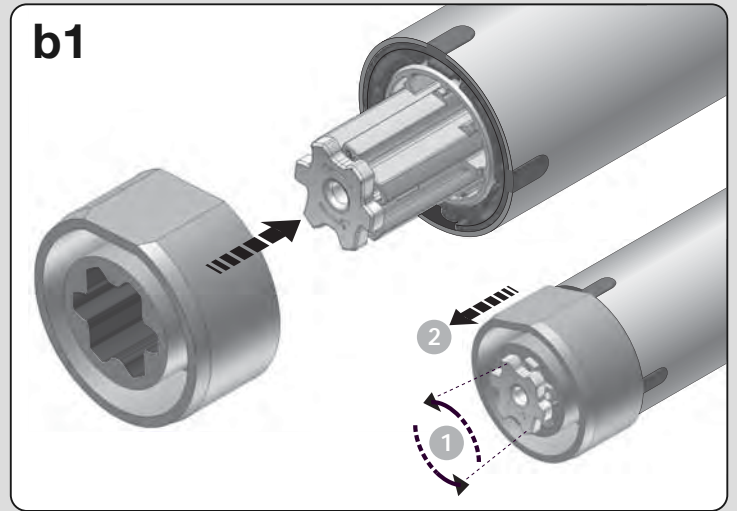
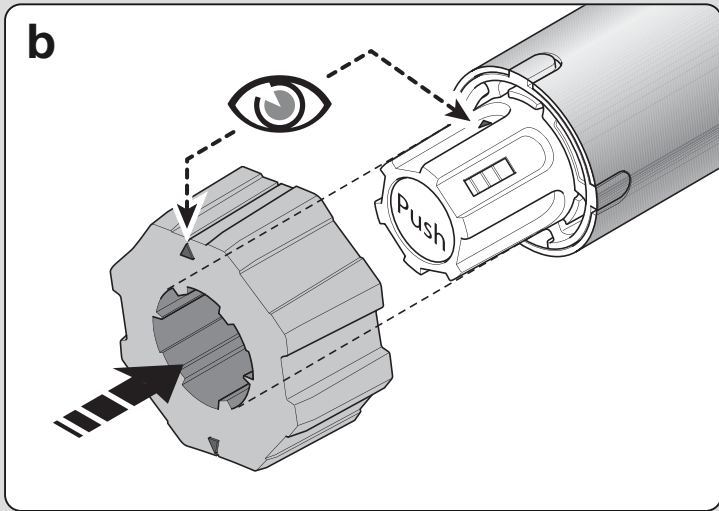
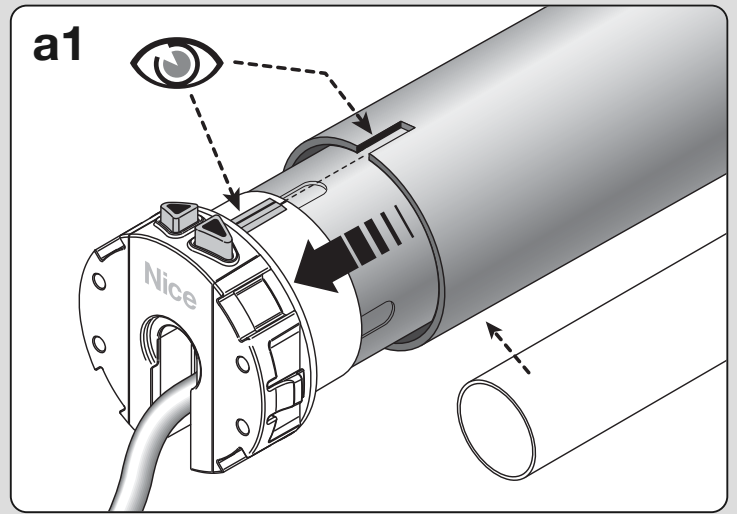
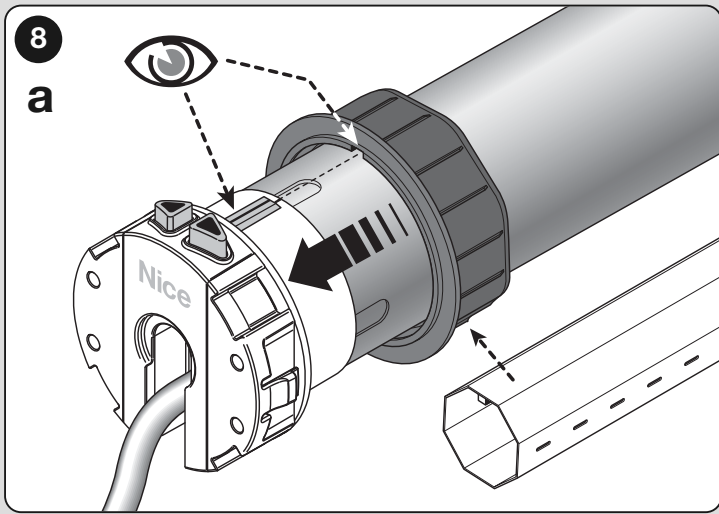

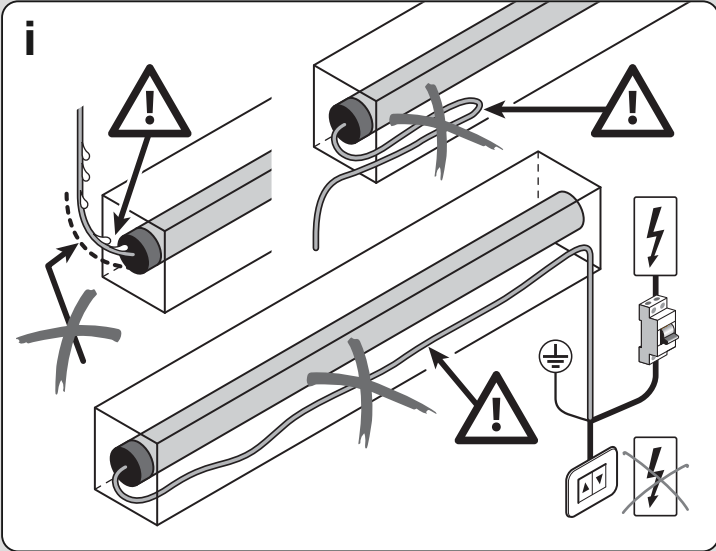
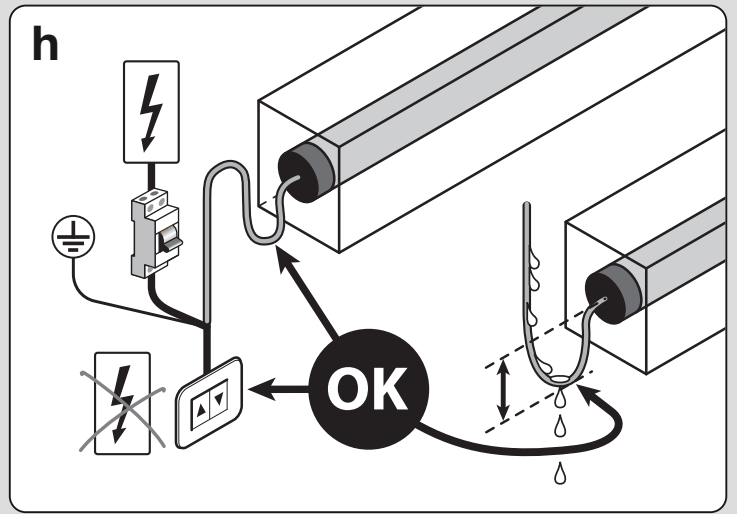
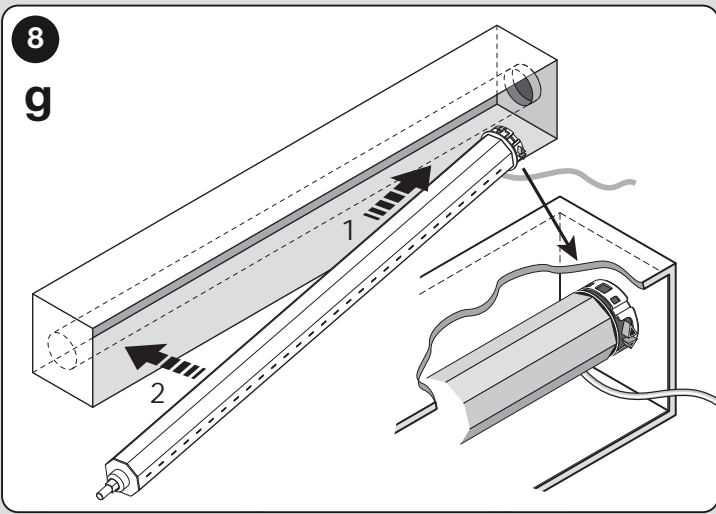



Nice SpA
Oderzo TV Italia
info@niceforyou.com

www.niceforyou.com