

# Free-Max

Controller



## Installation and use instructions and warnings

Warning: follow these personal safety instructions very carefully. Important safety instructions; save these instructions for future use.

## Istruzioni ed avvertenze per l'installazione e l'uso

Attenzione: per la sicurezza delle persone è importante rispettare queste istruzioni. Istruzioni importanti per la sicurezza; conservare queste istruzioni.

## Instructions et avertissements pour l'installation et l'utilisation

Attention: pour la sécurité des personnes, il est important de respecter ces instructions. Instructions importantes pour la sécurité; conserver ces instructions.

## Instrucciones y advertencias para la instalación y el uso

Atención: es importante respetar estas instrucciones para garantizar la seguridad de las personas. Instrucciones importantes para la seguridad; conserve estas instrucciones.

## Anweisungen und Hinweise für die Installation und die Bedienung

Achtung: für die Sicherheit von Personen ist es wichtig, sich an diese Anweisungen zu halten. Für die Sicherheit wichtige Anweisungen – aufbewahren!

## Instrukcje instalacji i użytkowania i ostrzeżenia

Uwaga: ze względu na bezpieczeństwo osób ważne jest przestrzeganie niniejszej instrukcji. Ważne instrukcje bezpieczeństwa; należy je starannie przechowywać.

## Aanwijzingen en aanbevelingen voor installering en gebruik

Let op: voor de veiligheid van de personen is het van belang deze aanwijzingen op te volgen. Belangrijke aanwijzingen voor de veiligheid; bewaar deze aanwijzingen.

Nice

<b>ŚRODKI OSTROŻNOŚCI I UWAGI W ZAKRESIE BEZPIECZEŃSTWA</b> .....	4
Uwagi co do korzystania z instrukcji .....	5

## INSTALACJA: MONTAŻ I POŁĄCZENIA

<b>KROK 1 – Wstępne kontrole instalacji</b> .....	5
1.1 - Zapoznanie się z produktem: opis i przeznaczenie użytkowania .....	5
1.2 - Sprawdzić i ocenić wykonalność instalacji .....	6
<b>KROK 2 – Instalacja i połączenia elektryczne</b> .....	6
2.1 - Zainstalować elementy automatyki .....	6
2.2 - Wykonać połączenia elektryczne .....	6
<b>KROK 3 – Pierwsze uruchomienie i sprawdzenie urządzenia</b> .....	7
3.1 - Sprawdzić poprawne podłączenie produktu .....	7

 TABELA ODNIESIEN DLA PODSTAWOWYCH POŁOŻEŃ ŻALUZJI .....	8
---	---

<b>OSTRZEŻENIA OGÓLNE DOTYCZĄCE PROGRAMOWANIA</b> .....	9
---	---

 SYGNALIZOWANE REAKCJE SILNIKA PODCZAS PROGRAMOWANIA .....	9
---	---

## PROGRAMOWANIE DZIAŁANIA PODSTAWOWEGO

<b>KROK 4 – Zapamiętanie "PIERWSZEGO" nadajnika</b> .....	10
4.1 - Sprawdzić czy w urządzeniu Free-Max jest już zapamiętany nadajnik .....	10
4.2 - Zapamiętać w urządzeniu Free-Max "PIERWSZY" nadajnik .....	10
<b>KROK 5 – Programowanie położeń krańcowych "0" i "1"</b> .....	10
5.1 - Zaprogramować położenia krańcowe "0" i "1" w trybie ręcznym .....	11
5.2 - Zaprogramować położenia krańcowe "0" i "1" w trybie półautomatycznym .....	11
5.3 - Zaprogramować położenia krańcowe "0" i "1" w trybie automatycznym .....	12

## PROGRAMOWANIE FUNKCJI OPCJONALNYCH

6 - Położenie pośrednie "H" (otwarcie/zamknięcie częściowe) . . . . .	13
7 - Funkcja "RDC" (zmniejszenie momentu obrotowego napędu podczas zamknięcia) . . . . .	13
8 - Funkcje "FRT" (naprężanie płótna) i "FTC" (automatyczne odczepianie markizy) . . . . .	14
• 8.1 - Procedura aktywowania funkcji "FRT" . . . . .	14
• 8.2 - Procedura uaktywnienia funkcji "FTC" . . . . .	15
• 8.3 - Procedura dezaktywacji funkcji "FRT" lub "FTC" . . . . .	15
9 - Przesunięcie położenia krańcowego "1" . . . . .	15
10 - Skasowanie położenia krańcowych "0" i "1" . . . . .	15
11 - Skasowanie nadajników z pamięci . . . . .	16
12 - Skasowanie wszystkich danych w pamięci . . . . .	16
13 - Funkcja automatycznego Otwierania / Zamykania w przypadku deszczu . . . . .	17

## ZAGADNIENIA SZCZEGÓŁOWE

14 - Nadajniki radiowe kompatybilne z Free-Max . . . . .	18
• Dwa sposoby zapamiętywania nadajników: "Tryb 1" i "Tryb 2" . . . . .	18
☰ PRAKTYCZNE PRZYKŁADY STOSOWANIA "TRYBU 1" i "TRYBU 2" . . . . .	19
15 - Zapamiętanie nadajników następnym względem pierwszego . . . . .	20
• 15.1 - Zapamiętanie w TRYBIE 1 NOWEGO nadajnika, gdy jest w dyspozycji stary nadajnik, już zapamiętany . . . . .	20
• 15.2 - Zapamiętanie w TRYBIE 1 NOWEGO nadajnika, gdy nie ma w dyspozycji żadnego starego nadajnika . . . . .	20
• 15.3 - Zapamiętanie w TRYBIE 2 NOWEGO nadajnika, gdy jest w dyspozycji stary nadajnik, już zapamiętany . . . . .	21
• 15.4 - Zapamiętanie NOWEGO nadajnika w tym samym trybie co stary nadajnik, już zapamiętany i będący do dyspozycji . . . . .	21
16 - Zablokowanie (lub odblokowanie) pamięci Free-Max . . . . .	22
17 - Programowanie położenia "0" i "1" w fabryce, przy produkcji seryjnej . . . . .	22
Co zrobić jeśli... (przewodnik do rozwiązywania problemów) . . . . .	23
Utylizacja produktu . . . . .	24
Dane techniczne Free-Max i modułu Max-Motor . . . . .	25

## ŚRODKI OSTROŻNOŚCI I UWAGI W ZAKRESIE BEZPIECZEŃSTWA

### DZIAŁAĆ W WARUNKACH BEZPIECZEŃSTWA!

*Niniejsza instrukcja zawiera ważne wskazówki i ostrzeżenia dotyczące bezpieczeństwa osób.*

### OSTRZEŻENIA DOTYCZĄCE INSTALACJI

**Uwaga!** - Nieprawidłowa instalacja może spowodować poważne obrażenia u osób, które wykonują pracę. Z tego powodu ważne jest, aby podczas instalacji z uwagą zachowywać wszystkie wskazówki podane w niniejszej instrukcji.

**Uwaga!** - Nieprawidłowa instalacja może narażać bezpieczeństwo osób, które będą używać to urządzenie. Z tego powodu ważne jest, aby podczas instalacji z uwagą zachowywać wszystkie wskazówki podane w niniejszej instrukcji.

- Silniki rurowe linii MAX są zaprojektowane wyłącznie do automatyki ruchu markiz, żaluzji i osłon przeciwsłonecznych. Zatem każde inne zastosowanie będzie uważane za niewłaściwe i zabronione!
- Instalacja silnika rurowego musi być wykonana przez wykwalifikowany personel techniczny, z zachowaniem niniejszych wskazówek oraz norm w zakresie bezpieczeństwa pracy, obowiązujących na danym obszarze.
- Przed przystąpieniem do instalacji silnika rurowego należy usunąć wszystkie kable, które nie będą używane podczas instalacji oraz wyłączyć wszystkie mechanizmy nieprzydatne w działaniu napędzanej silnikiem żaluzji.
- Jeśli silnik rurowy jest zainstalowany na wysokości niższej niż 2,5 m od podłogi albo od innego, zapewniającego dostęp wspornika, należy zabezpieczyć ruchome elementy automatyki przed swobodnym dostępem. W każdym przypadku należy jednak zapewnić dostęp do produktu dla celów samej konserwacji.
- W instalacji markizy ważnym jest zapewnienie poziomej odległości minimum 40 cm między w pełni otwartą markizą a ewentualną przeszkodą usytuowaną przed nią.
- Nie narażać silnika rurowego na zgniecenia, uderzenia, upadki lub styczność z płynami jakiegokolwiek rodzaju (**Rys. 1**). Nie robić otworów ani nie stosować śrub na całej długości 'korpusu silnika' (**Rys. 2-A**); unikać ponadto wprowadzania wewnątrz rury silnika ostrych przedmiotów, jak na przykład śrubokręty; mogą one uszkodzić silnik i jego styki elektryczne.
- Podczas instalacji nie stosować śrub wzdłuż rury żaluzji a dokładnie w strefie wewnętrznej silnika rurowego: śruby te mogą uszkodzić silnik.

- Kabel zasilający urządzenie Free-Max jest w osłonie z PCV, nadaje się zatem do instalacji wewnętrznych. Jeśli instalacja jest wykonywana na zewnątrz, należy zabezpieczyć cały kabel rurą izolacyjną lub alternatywnie zamontować specjalny model przewidziany do kabli typu 05RN-F, odpowiedni dla instalacji zewnętrznych.
- Jeśli kabel zasilający urządzenie Free-Max zostanie uszkodzony, należy wymienić całe urządzenie.
- Podczas instalacji i programowania silnika rurowego, gdy żaluzja jest w ruchu, osoby powinny znajdować się w pewnej od niej odległości.
- Nie uruchamiać żaluzji, jeżeli w pobliżu wykonywane są prace mycia okien; jeżeli zostało zainstalowane urządzenie ze sterowaniem automatycznym, to ważnym jest także odłączenie zasilania elektrycznego.
- Nadajniki należy trzymać poza zasięgiem dzieci; nie należy pozwalać dzieciom bawić się nimi.

### OSTRZEŻENIE DOTYCZĄCE KONSERWACJI

**Uwaga!** - zachować ze starannością niniejszą instrukcję, aby ułatwić ewentualne przyszłe interwencje dotyczące programowania i konserwacji produktu.

- Często kontrolować sprężyny wyrównoważenia oraz zużycie kabli (jeśli te mechanizmy występują w urządzeniu) i zwracać się wyłącznie do wykwalifikowanego personelu technicznego w zakresie konserwacji i ewentualnych napraw.

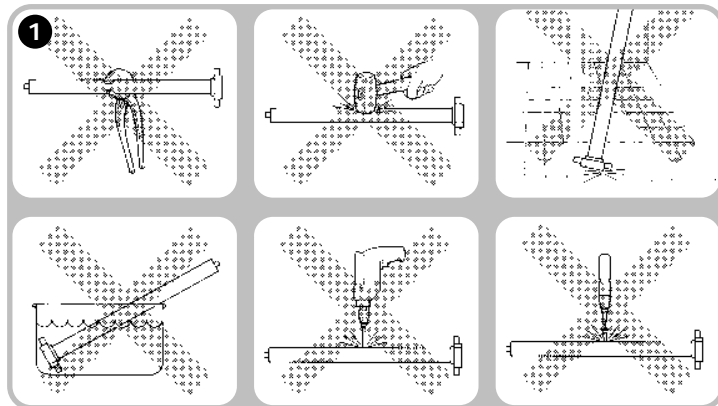

2

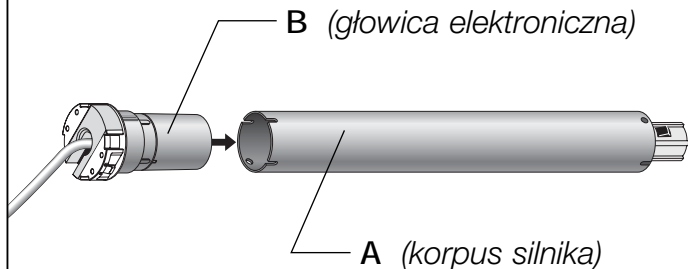

## UWAGI CO DO KORZYSTANIA Z INSTRUKCJI

### Terminologia używana w instrukcji

- Terminy **Free-Max** i **głowica elektroniczna** są używane w tej instrukcji wyłącznie w celu identyfikacji produktu Free-Max (Rys. 2-B) jako części składowej całego silnika rurowego.
- Terminy **Max-Motor** i **korpus silnika** są używane w tej instrukcji wyłącznie w celu identyfikacji części 'napędowej' (Rys. 2-A), jako części składowej całego silnika rurowego.
- Termin **silnik rurowy** jest używany wreszcie w celu identyfikacji w sposób ogólny zespołu zmontowanego z dwóch elementów składowych: Free-Max i Max Motor (Rys. 2).

## INSTALACJA: MONTAŻ I POŁĄCZENIA

1

### KROK 1 Wstępne kontrole instalacji

1.1

#### ZAPOZNANIE SIĘ Z PRODUKTEM: OPIS I PRZEZNACZENIE UŻYTKOWANIA

"MAX" stanowi linię silników rurowych firmy Nice s.p.a., zaprojektowanych dla automatyki ruchu żaluzji, markiz i osłon przeciwsłonecznych. **FREE-MAX** jest elementem tej linii a dokładniej 'częścią elektroniczną', która steruje wyłącznikami krańcowymi oraz ruchami 'części napędowej'.

Linia Max składa się z różnych modułowych elementów składowych, do połączenia pomiędzy sobą. Moduły te dzielą się na dwie kategorie (Rys. 2): **korpus silnika**, dotyczący tylko 'napędu', oraz **głowica elektroniczna**, dotycząca tylko elementu zasilającego i sterującego częścią 'napędową'.

Silnik rurowy, który otrzymuje się przez złożenie tych dwóch elementów składowych (głowica elektroniczna + korpus silnika), instaluje się we wnętrzu rury żaluzji i mocuje się na ścianie za pomocą 'szybkozłączki', pomiędzy powierzchnią zewnętrzną urządzenia Free-Max a specjalnym uchwytem.

Głowica elektroniczna Free-Max, dzięki swoim zintegrowanym urządzeniom (odbiornik radiowy, centralka sterująca oraz technologia enkodera) jest w stanie podnosić i opuszczać żaluzję oraz sterować jej położeniami pośrednimi. W szczególności technologia enkodera zapewnia dokładność i niezawodność sterowania elektronicznego wszystkimi wyłącznikami krańcowymi oraz ruchami żaluzji.

Free-Max programuje się i steruje zdalnie (poprzez radio) za pomocą nadajnika; ponadto, podczas programowania stosuje się pewien system sygnalizacji widzialnej - *małych ruchów 'skokowych'* - , których ilość (liczba wykonanych skoków) ułatwia instalatorowi wykonanie procedur. Ponadto jest on kompatybilny z całą elektroniką sterującą firmy Nice - nadajnikami i czujnikami klimatycznymi, które stosują system radiowy NRC.

PL

Free-Max ma 4 tryby programowania położenia: automatyczny, półautomatyczny, ręczny a także możliwość wstępnego zaprogramowania położenia w fabryce, podczas montażu żaluzji w produkcji seryjnej.

Ogólnie silniki rurowe linii Max, chociaż zapewniają maksymalny czas pracy ciągłej 4 minuty, są przeznaczone do używania domowego, a więc do pracy nieciągłej. Zatem w przypadku przegrzania (na przykład z powodu zbyt intensywnej pracy) samoczynnie uruchamia się „bezpiecznik termiczny”, który przerywa zasilanie elektryczne i ponownie je przywraca dopiero wówczas, gdy temperatura powróci do wartości normalnych.

## 1.2 SPRAWDZIĆ I OCENIĆ WYKONALNOŚĆ INSTALACJI

**Uwaga!** - Przed przystąpieniem do instalacji sprawdzić integralność elementów produktu, adekwatność wybranego modelu oraz przydatność środowiska przeznaczonego do instalacji.

- Wybrać model Max-Motor odpowiedni do żaluzji, porównując dane techniczne produktu (nominalny moment obrotowy, prędkość obrotową oraz czas działania, w odniesieniu do produktu) ze środowiskowymi i szczególnie wymaganiami żaluzji.
- Przed zainstalowaniem silnika rurowego wewnątrz rury żaluzji należy ocenić następujące ograniczenia:
  - dla silników z momentem obrotowym do 35Nm (włącznie) średnica wewnętrzna rury nawijania musi wynosić minimum 52 mm;
  - dla silników z momentem obrotowym większym niż 35Nm średnica wewnętrzna rury nawijania musi wynosić minimum 60 mm.
- Przed instalacją markizy sprawdzić, czy jest przed nią dostateczna wolna przestrzeń, wystarczająca do pełnego jej otwarcia.

niezbędnym mieć do dyspozycji także korpus silnika **Max-Motor**, aby dokonać wstępnego montażu obydwóch części.

**Uwaga!** - Przed rozpoczęciem instalacji skontrolować, czy wewnątrz **Max-Motor** nie ma kawałków styropianu albo innych materiałów: ewentualnie usunąć je.

Instalację realizować w sposób następujący:

- Usunąć z urządzenia Free-Max wiszącą etykietę i nakleić ją w odpowiednim miejscu na odwrocie instrukcji (okładka). **Uwaga!** - Etykieta ta jest bardzo ważna (zobacz paragraf 15.2).
- (Rys. 3) Wstawić Free-Max [B] do rury [A] ustawiając najpierw w linii dwa otwory **a1** i **b1** a następnie przesuwając sterownik aż do zatrzaśnięcia. Zablokować następnie obydwie części wkręcając w otwór **a1** śrubę, będącą na wyposażeniu (typ HI-LO, 4 x 8, bez ostrego zakończenia). **Uwaga!** - zastosowanie innej śruby, oprócz bezpowrotnego uszkodzenia sterownika, może także być źródłem zagrożenia.
- (Rys. 4) Nałożyć adaptor [C] na rurę [A] i przesunąć ją aż nad pierścieni czujnika położenia [D], ustawiając w linii punkty **c1** i **d1** tak, aby korona została przesunięta do końca i zablokowana.
- (Rys. 5) Zatrzasnąć zabierak (koło napędowe) [E] w mechanizmie samoblokującym na wale silnika, ustawiając, jak wskazują odpowiednie strzałki i wciskając na wał (**Uwaga!** - jeśli chce się zdjąć koło, należy nacisnąć przycisk "Push" i zciągnąć je). Na koniec zmierzyć wartość **C-E** i zanotować ją.
- (Rys. 6) Wprowadzić silnik rurowy do rury nawijania, aż do końca adaptora wyłącznika krańcowego [C]. Następnie przenieść na rurę nawijania wartość **C-E** (zmierzoną poprzednio) i wkręcić w punkcie **e1** wkręt samogwintujący o długości co najmniej 10 mm. Wkręt ten przymocuje koło napędowe [E] do rury nawijania, unikając w ten sposób możliwych poślizgów albo przemieszczeń się silnika.
- Wreszcie, przymocować uchwyt wspornika do ściany i zaczepić końcówkę urządzenia Free-Max.

## 2.2 WYKONAĆ POŁĄCZENIA ELEKTRYCZNE

**Uwaga!** – Połączenie nieprawidłowe może spowodować uszkodzenia lub sytuację zagrożenia. Należy zatem dokładnie przestrzegać wskazanych w niniejszej instrukcji połączeń; w razie wątpliwości nie należy wykonywać niepotrzebnych prób ale sprawdzić odpowiednie, bardziej szczegółowe, opisy techniczne, dostępne między innymi na stronie internetowej: [www.niceforyou.com](http://www.niceforyou.com).

## 2 KROK 2 Instalacja i połączenia elektryczne

### 2.1 ZAINSTALOWAĆ ELEMENTY AUTMATYKI

**Uwaga!** - Instalacja automatyki powinna być wykonana przez wykwalifikowany personel techniczny z pełnym zachowaniem niniejszych wskazówek oraz obowiązujących przepisów w zakresie bezpieczeństwa. Nieprawidłowa instalacja może spowodować poważne obrażenia u osób, które wykonują pracę.

**Uwaga!** - Aby rozpocząć instalację sterownika Free-Max jest absolutnie

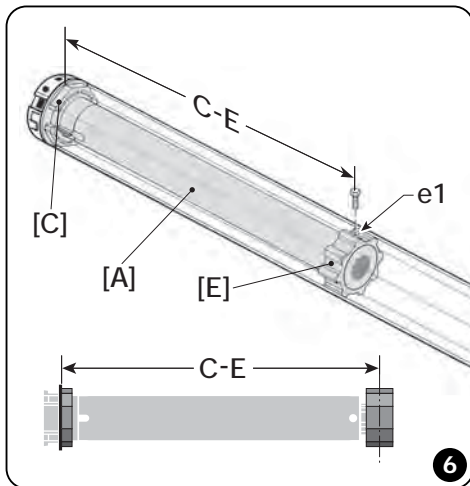
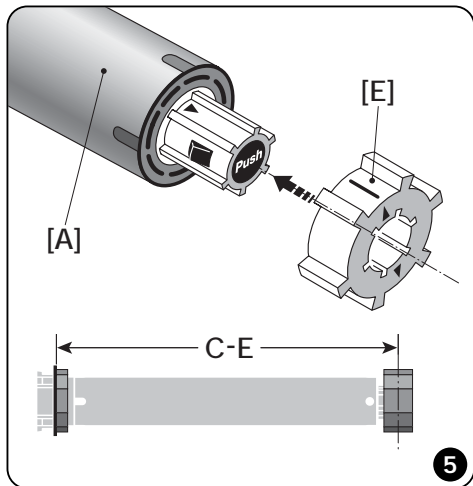
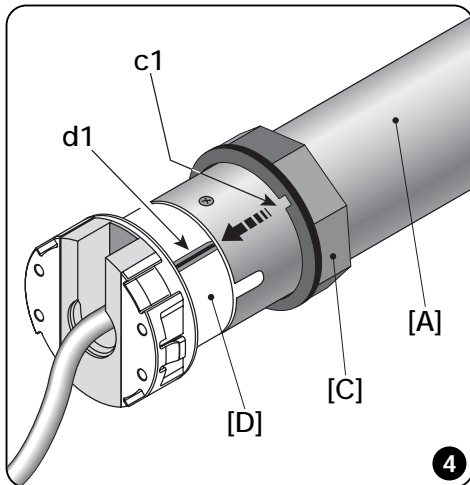
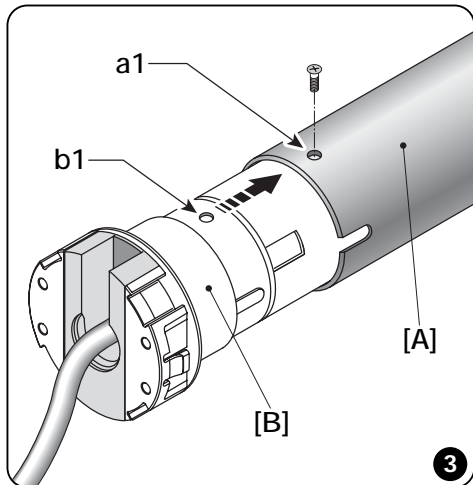

Free-Max dysponuje 1 trójprzewodowym kablem, którego celem jest połączyć silnik rurowy z siecią elektryczną:

- Kolor **Brązowy**: = Faza
- Kolor **Niebieski**: = Neutralny
- Kolor **Żółto-zielony**: = Uziemienie

**Ważne** - połączenie musi być wykonane z wykorzystaniem wyłącznie wielobiegunowego urządzenia wyłączającego o minimalnej odległości pomiędzy stykami 3 mm (np. wyłącznik, wtyczka, itd.). W razie potrzeby urządzenie to zapewni szybkie i pewne odłączenie zasilania elektrycznego silnika rurowego.

**Uwaga** - urządzenie wyłączające nie jest dostarczane wraz z produktem.

**3**

**KROK 3 – Pierwsze uruchomienie i sprawdzenie urządzenia**

**3.1**

**SPRAWDZIĆ POPRAWNE PODŁĄCZENIE PRODUKTU**

Bezpośrednio po zakończeniu instalacji i połączeń elektrycznych, zanim przystąpi się do innych czynności, należy przeprowadzić proste sprawdzenie prawidłowego działania urządzenia.

Należy zatem podać zasilanie elektryczne i bezpośrednio sprawdzić, czy silnik wykona **2 krótkie ruchy** (kierunek obrotów nie jest ważny): potwierdza to prawidłowe podłączenie automatyki.

# TABELA ODNIESIĘŃ DLA PODSTAWOWYCH POŁOŻEŃ ŻALUZJI

## Uwaga!

*Podczas procedury programowania położenia żaluzji odwołać się do tej tabeli.*

Położenie "0"

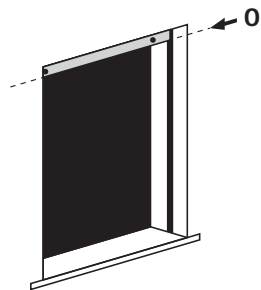
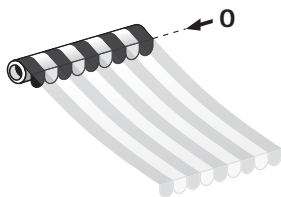

Położenie "1"

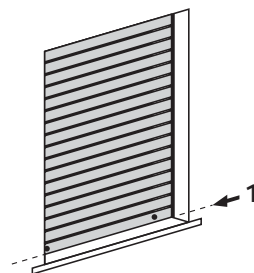
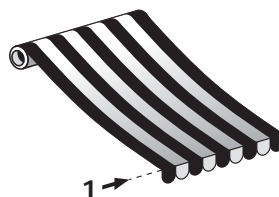

Położenie "H"

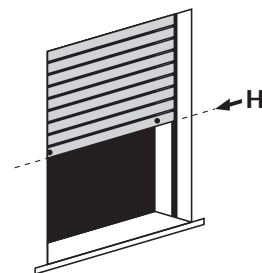
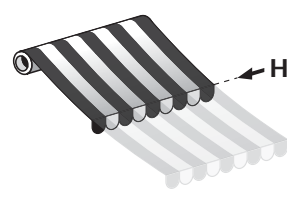

Funkcja "RDC"

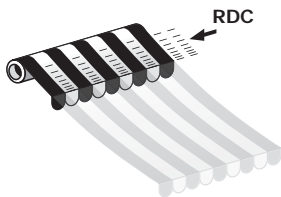

Położenie "2"  
(Funkcja "FRT")

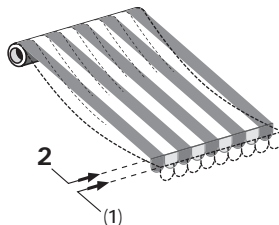

Położenie "S"  
(Funkcja "FTC")

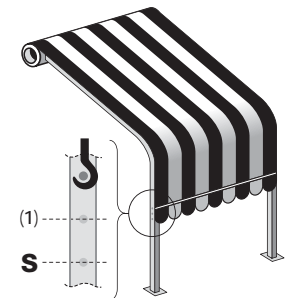



## OSTRZEŻENIA OGÓLNE DOTYCZĄCE PROGRAMOWANIA

W procedurze programowania Free-Max można rozróżnić dwa oddzielne momenty:

- **PROGRAMOWANIE DZIAŁANIA PODSTAWOWEGO** które obejmuje:
  - zapamiętanie w urządzeniu Free-Max PIERWSZEGO nadajnika;
  - zapamiętanie położenia krańcowych żaluzji "0" i "1".
- **PROGRAMOWANIE FUNKCJI OPCJONALNYCH**, które obejmuje:
  - uaktywnienie czynności opcjonalnych lub ich zdezaktywowanie, jeżeli wcześniej były aktywne.

### UWAGA!

Przed wykonaniem jakiegokolwiek funkcji programowania, należy wziąć pod uwagę następujące ostrzeżenia:

- Wszystkie procedury programowania mogą być wykonane tylko z nadajnikiem już zapamiętanym w urządzeniu Free-Max.
- Wszystkie procedury programowania mogą być wykonane tylko z nadajnikiem zaprogramowanym w "TRYBIE 1", czyli zapamiętanym za pomocą jednej z procedur opisanych w paragrafach 4.2, 15.1 i 15.2.
- Wszystkie sekwencje programowania muszą być wykonane z zachowaniem wskazanych ograniczeń czasowych.
- Przy nadajnikach, które mają możliwość sterowania różnymi grupami automatyki (Grupy), przed wysłaniem polecenia zapamiętania należy wybrać "grupę", do której należy odbiornik do zapamiętania (Uwaga – To wszystko dotyczy tylko przypadku, gdy omawiany nadajnik jest zapamiętywany w Trybie 1).
- Programowanie 'drogą radiową' może odbywać się równocześnie we wszystkich odbiornikach, które podczas wykonania procedury znajdują się w zasięgu nadajnika. Przed rozpoczęciem jakiegokolwiek funkcji programowania należy zatem odłączyć zasilanie elektryczne odbiorników, które nie powinny uczestniczyć w tej procedurze.

## SYGNALIZOWANE REAKCJE SILNIKA PODCZAS PROGRAMOWANIA

**Uwaga!** - Podczas wykonania procedur programowania silnik wykonuje pewną liczbę małych ruchów w "odpowiedzi" na każde polecenie, jakie instalator wysyła do Free-Max za pomocą nadajnika. W zależności od czasu trwania ruchy te można zakwalifikować do jednego z 3 typów:

- DRGANIE

- KRÓTKI IMPULS

- DŁUGI IMPULS

DRGANIE   KRÓTKI IMPULS   DŁUGI IMPULS



Znaczenie tych ruchów jest następujące:

- **DRGANIE** jest bardzo szybkim ruchem wykonywanym przez silnik zwykle na początku procedury, który oznacza, że Free-Max jest gotowy do programowania, jak na przykład uaktywnienie / zdezaktywowanie jakiejś opcji lub zapamiętanie pewnej wartości.
- **KRÓTKI IMPULS** trwa około **0,15 sekundy** a silnik wykonuje go zwykle podczas faz pośrednich procedury, sygnalizując, że programowanie nie jest jeszcze zakończone.
- **DŁUGI IMPULS** trwa około **0,3 sekundy** a silnik wykonuje go zwykle pod koniec procedury, sygnalizując, że programowanie zakończyło się pozytywnie.

### UWAGA!

- Nie jest ważne obserwowanie kierunku (przy podnoszeniu lub opuszczaniu), w jakim będą wykonywane impulsy, ale **ważne jest zaobserwowanie LICZBY wykonanych impulsów.**

*Przykład* - 1 impuls do przodu i 1 do tyłu odpowiadają wykonaniu 2 impulsów.

## PROGRAMOWANIE DZIAŁANIA PODSTAWOWEGO

# 4

### KROK 4 Zapamiętanie "PIERWSZEGO" nadajnika

#### Zapamiętanie w urządzeniu Free-Max "Kodu Tożsamości" nadajnika

Każdy nadajnik posiada własny "kod tożsamości", różny od wszystkich innych, który jest transmitowany do odbiornika automatyki podczas przesłania jakiegokolwiek polecenia. Aby nadajnik mógł być "rozpoznany" przez automatykę, niezbędnym jest zapamiętanie jego kodu tożsamości w odbiorniku.

Aby sterować urządzeniem Free-Max i wykonać programowanie opisane w tej instrukcji, należy zatem zapamiętać **PIERWSZY NADAJNIK** w urządzeniu Free-Max (...jego kod tożsamości), używając procedury z paragrafu 4.2.

#### 4.1 SPRAWDZIĆ CZY W URZĄDZENIU FREE-MAX JEST JUŻ ZAPAMIĘTANY NADAJNIK

Przed wykonaniem procedury z paragrafu 4.2 sprawdzić czy w pamięci Free-Max są już jakieś zapamiętane nadajniki, stosując następującą procedurę:

01. Podać zasilanie elektryczne do automatyki.

02. Jednocześnie sprawdzić liczbę impulsów wykonanych przez silnik:

- **2 impulsy KRÓTKIE** = są zapamiętane nadajniki.  
**Uwaga** – dwa impulsy wraz z przerwą trwają około **1/2 sekundy**.
- **2 impulsy DŁUGIE** = żaden nadajnik nie jest zapamiętany.  
**Uwaga** – dwa impulsy wraz z przerwą trwają około **1 sekundy**.

**Uwaga!** - Jeśli chce się zapamiętać następne nadajniki (w stosunku do pierwszego zapamiętanego), należy odnieść się do procedur 15.1, 15.2, 15.3 lub 15.4, zgodnie z ich wymaganiami.

# 4.2

### ZAPAMIĘTAĆ W URZĄDZENIU FREE-MAX "PIERWSZY" NADAJNIK

Dla MARKIZ:  Dla ŻALUZJI:

**Uwaga!** - *NIE wykonywać tej procedury jeśli w urządzeniu Free-Max są już zapamiętane nadajniki.*



01. Podać zasilanie elektryczne do Free-Max: silnik wykona **2 DŁUGIE impulsy** (= żaden nadajnik nie jest jeszcze zapamiętany).



02. (W ciągu kolejnych 5 sekund) Przytrzymać przez około 3 sekundy naciśnięty przycisk ■ nadajnika i zwolnić go nie wcześniej niż silnik wykona pierwszy z **3 impulsów DŁUGICH** (= zapamiętanie wykonane).

**Uwaga!** – *Na koniec tej fazy programowania kierunek obrotów silnika przy podnoszeniu i opuszczaniu nie jest jeszcze przypisany do przycisków ▲ i ▼ nadajnika. To przypisanie nastąpi automatycznie podczas wykonywanie jednej z trzech procedur programowania położenia krańcowych "0" i "1" (zobacz KROK 5).*

# 5

### KROK 5 Programowanie położenia krańcowych "0" i "1"

Położenia krańcowe "0" i "1" są pozycjami podstawowymi, które żaluzja osiąga pod koniec ruchu wznoszenia ("0") lub pod koniec ruchu opuszczania ("1").

**Uwaga** - *Dopóki w urządzeniu Free-Max nie zostaną zapamiętane ważne położenia "0" i "1", ruchy mogą odbywać się tylko w trybie „obecnego operatora”, to znaczy trzymając naciśnięty przycisk nadajnika przez cały czas trwania manewru.*

Programowanie tych położenia krańcowych może być wykonane na trzy różne sposoby. Właściwy wybór winien być dokonany na podstawie oceny obecności lub braku na żaluzji urządzeń, które ją ograniczają i "blokują" ruch. W żaluzjach, na przykład, są to ograniczniki podnoszenia, które wyznaczają maksymalne otwarcie żaluzji i/lub „sprężyny antywłamaniowe”, które przeszkadzają ręcznie podnieść żaluzję, gdy jest ona całkowicie zamknięta. Tak więc zależnie od obecności lub braku tych ograniczeń mechanicznych

ruchu (ograniczniki i/lub sprężyny), można wykonać programowanie położeń "0" i "1" wybierając jedną z 3 następujących procedur.

## 5.1 ZAPROGRAMOWAĆ POŁOŻENIA KRAŃCOWE "0" I "1" W TRYBIE RĘCZNYM

Dla MARKIZ:  Dla ŻALUZJI:

**Uwaga!** - Ta procedura programowania jest wskazana dla żaluzji, w których nie występują "ograniczniki podnoszenia" ani "sprężyny antywłamaniowe" w celu zablokowania żaluzji w położeniu zamknięcia.

**Uwaga!** - Ta procedura programowania jest szczególnie wskazana dla markiz przeciwsłonecznych bez skrzynki nadokiennej. Faktycznie dla tych markiz nie jest korzystne zbytnie naciąganie płótna w położeniu zamknięcia.

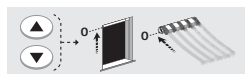

01. Przytrzymać wciśnięty przycisk ▲ (lub ▼) nadajnika, dopóki żaluzja nie osiągnie wymaganego przez użytkownika położenia "0"; następnie zwolnić przycisk.



02. Przytrzymać wciśnięty przycisk ■, dopóki silnik nie wykona 1 DRGANIA; wówczas zwolnić przycisk.



03. Przytrzymać ponownie wciśnięty przycisk ■ (około 5 sekund), dopóki silnik nie wykona 4 KRÓTKICH impulsów; następnie zwolnić przycisk.



04. Przytrzymać wciśnięty przycisk ▲, dopóki silnik nie wykona 2 DŁUGICH impulsów (= położenie "0" zostaje zapamiętane); następnie zwolnić przycisk.



05. Przytrzymać wciśnięty przycisk ▼ (lub ▲), dopóki żaluzja nie osiągnie wymaganego przez użytkownika położenia "1"; następnie zwolnić przycisk.



06. Przytrzymać wciśnięty przycisk ■, dopóki silnik nie wykona 1 DRGANIA; wówczas zwolnić przycisk.



07. Przytrzymać ponownie wciśnięty przycisk ■ (około 5 sekund), dopóki silnik nie wykona 4 KRÓTKICH impulsów; następnie zwolnić przycisk.



08. Przytrzymać wciśnięty przycisk ▼, dopóki silnik nie wykona 2 DŁUGICH impulsów (= położenie "1" zostaje zapamiętane); następnie zwolnić przycisk.

**Uwaga!** - Po tej czynności programowania naciśnięcie przycisk ▲ nadajnika będzie realizować manewr podnoszenia żaluzji, natomiast przycisk ▼ - manewr opuszczania. Podczas wykonywania każdego manewru żaluzja będzie zatrzymywać się w pobliżu zaprogramowanych położeń "0" i "1".

## 5.2 ZAPROGRAMOWAĆ POŁOŻENIA KRAŃCOWE "0" I "1" W TRYBIE PÓŁAUTOMATYCZNYM

Dla MARKIZ:  Dla ŻALUZJI:

**Uwaga!** - Ta procedura programowania jest szczególnie zalecana dla markiz przeciwsłonecznych, wyposażonych w skrzynkę nadokiennej, dlatego że zapewnia doskonałe zamknięcie samej skrzynki.

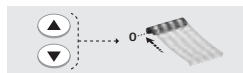

01. Przytrzymać wciśnięty przycisk ▲ (lub ▼) nadajnika, dopóki markiza nie osiągnie położenia "0" a silnik nie zatrzyma się po zwinieniu całego płótna. Wówczas zwolnić przycisk.

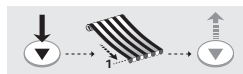

02. Przytrzymać wciśnięty przycisk ▼, dopóki markiza nie osiągnie położenia "1" (największe otwarcie); następnie zwolnić przycisk.



03. Przytrzymać wciśnięty przycisk ■ (około 5 sekund), dopóki silnik nie wykona 1 DRGANIA; następnie należy zwolnić przycisk.



04. Przytrzymać ponownie wciśnięty przycisk ■ (około 5 sekund), dopóki silnik nie wykona 4 KRÓTKICH impulsów; następnie zwolnić przycisk.



05. Przytrzymać wciśnięty przycisk ▼, dopóki silnik nie wykona **2 DŁUGICH impulsów** (= położenia "0" i "1" zostają zapamiętane); następnie zwolnić przycisk.

**Uwaga** – Teraz przycisk ▲ będzie realizować manewr podnoszenia, a przycisk ▼ manewr opuszczania.

Położenie "0" (pod koniec manewru podnoszenia) będzie ustalone bezpośrednio przez fizyczny ogranicznik utworzony przez skrzynkę nadokienną; zablokuje on ruch markizy i napręży płótno.

## 5.3

### ZAPROGRAMOWAĆ POŁOŻENIA KRAŃCOWE "0" I "1" W TRYBIE AUTOMATYCZNYM

Dla MARKIZ:  Dla ŻALUZJI:

**Uwaga!** - Ta procedura programowania jest wskazana dla żaluzji, w których występują „ograniczniki podnoszenia” oraz “sprężyny antywłamaniowe” w celu zablokowania żaluzji w położeniu zamknięcia.



01. Przytrzymać wciśnięty przycisk ▲ lub ▼ nadajnika, dopóki żaluzja nie osiągnie w przybliżeniu połowy swojego zakresu przemieszczenia.



02. Przytrzymać wciśnięty przycisk ■ (około 5 sekund), dopóki silnik nie wykona **1 DRGAŃIA**; następnie zwolnić przycisk.



03. Przytrzymać ponownie wciśnięty przycisk ■ (około 5 sekund), dopóki silnik nie wykona **4 KRÓTKICH impulsów**; następnie zwolnić przycisk.



04. Przytrzymać ponownie wciśnięty przycisk ■, dopóki silnik nie zacznie przesuwac żaluzji w górę; następnie należy zwolnić przycisk. **Uwaga!** – jeżeli żaluzja przemieszcza się w dół, nacisnąć na krótko przycisk ▲ (lub ▼), aby zmienić kierunek ruchu w górę.

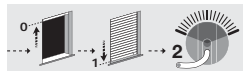

05. W tym momencie Free-Max realizuje tryb **automatyczny** w poszukiwaniu i zapamiętaniu położenia "0" (przemieszczając żaluzję całkowicie do góry w pobliżu „ograniczników podnoszenia”), a następnie w poszukiwaniu i zapamiętaniu położenia "1" (przemieszczając żaluzję całkowicie w dół, aż do zadziałania „sprężyn antywłamaniowych”). Zakończenie tych działań zostanie zasygnalizowane **2 DŁUGIMI impulsami** silnika a żaluzja pozostanie w położeniu "1" (całkowicie zamknięta).

**Uwaga** – Teraz przycisk ▲ będzie realizować manewr podnoszenia natomiast przycisk ▼ - manewr opuszczania. Zarówno manewr podnoszenia jak i opuszczania zakończą się w pobliżu zaprogramowanych ograniczeń "0" i "1".

## PROGRAMOWANIE FUNKCJI OPCJONALNYCH

Ważnel - **Aktywacja funkcji opcjonalnych może być wykonana tylko wtedy, gdy położenia "0" i "1" są już zaprogramowane.**

### 6

#### POŁOŻENIE POŚREDNIE "H"

(otwarcie/zamknięcie częściowe)

Dla MARKIZ:  Dla ŻALUZJI:

Położenie "H" jest pewną wysokością pośrednią, w której żaluzja pozostaje częściowo otwarta / zamknięta.

**Uwaga** – po zaprogramowaniu położenia pośredniego "H" można przestawić żaluzję do tego położenia naciskając równocześnie przyciski ▲ i ▼ nadajnika.

#### Procedura zapamiętywania położenia "H".

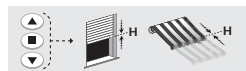

01. Wykorzystując przyciski ▲, ■, ▼ nadajnika, przesunąć żaluzję w takie położenie pośrednie jej ruchu, które pragnie się zapamiętać.



02. Przytrzymać wciśnięty przycisk ■ (około 5 sekund), dopóki silnik nie wykona **1 DRGANIA**; następnie zwolnić przycisk.



03. Przytrzymać ponownie wciśnięty przycisk ■ (około 5 sekund), dopóki silnik nie wykona **4 KRÓTKICH impulsów**; następnie zwolnić przycisk.



04. Przytrzymać wciśnięte równocześnie przyciski ▲ i ▼, dopóki silnik nie wykona **3 DŁUGICH impulsów** (= położenie "H" zostaje zapamiętane); następnie zwolnić przyciski.

#### Procedura kasowania położenia "H"



01. Przytrzymać wciśnięty przycisk ■ (około 5 sekund), dopóki silnik nie wykona **1 DRGANIA**; następnie zwolnić przycisk.



02. Przytrzymać ponownie wciśnięty przycisk ■ (około 5 sekund), dopóki silnik nie wykona **4 KRÓTKICH impulsów**; następnie zwolnić przycisk.



03. Przytrzymać wciśnięte równocześnie przyciski ▲ i ▼ (około 5 sekund), dopóki silnik nie wykona **5 DŁUGICH impulsów** (= położenie "H" skasowane); następnie zwolnić przyciski.

### 7

#### FUNKCJA "RDC" (zmniejszenie momentu obrotowego napędu podczas zamknięcia)

Dla MARKIZ:  Dla ŻALUZJI:

Funkcja RDC redukuje automatycznie moment obrotowy napędu silnika o około 50%: dzieje się to podczas manewru zamknięcia, chwilę przedtem zanim markiza zamknie się całkowicie w skrzynce nadokiennej. Uaktywnienie tej funkcji pozwala zatem uniknąć nadmiernego naprężenia płótna, gdy markiza zamyka się.

#### Procedura uaktywniania funkcji "RDC"



01. Przytrzymać wciśnięty przycisk ■ nadajnika (około 5 sekund), dopóki silnik nie wykona **1 DRGANIA**; następnie zwolnić przycisk.



02. Przytrzymać ponownie wciśnięty przycisk ■ (około 5 sekund), dopóki silnik nie wykona **4 KRÓTKICH impulsów**; następnie zwolnić przycisk.



03. Przytrzymać ponownie wciśnięty przycisk ■ (około 5 sekund), dopóki silnik nie wykona **3 DŁUGICH impulsów** (= funkcja RDC uaktywniona); następnie zwolnić przycisk.

## Procedura dezaktywowania funkcji "RDC"



01. Przytrzymać wciśnięty przycisk ■ (około 5 sekund), dopóki silnik nie wykona **1 DRGANIA**; następnie zwolnić przycisk.



02. Przytrzymać ponownie wciśnięty przycisk ■ (około 5 sekund), dopóki silnik nie wykona **4 KRÓTKICH impulsów**; następnie zwolnić przycisk.



03. Przytrzymać ponownie wciśnięty przycisk ■ (około 5 sekund), dopóki silnik nie wykona **5 DŁUGICH impulsów** (= funkcja "RDC" zdezaktywowana); następnie zwolnić przycisk.

**Uwaga** – Przy nieaktywnej funkcji "RDC" zamknięcie markizy będzie zakończony przez silnik przy nominalnej wartości momentu obrotowego napędu.



02. Przytrzymać wciśnięte równocześnie przyciski ■ i ▼ (około 5 sekund), dopóki silnik nie rozpocznie automatycznie ruchu markizy, przemieszczając ją do położenia "1"; następnie zwolnić przyciski.

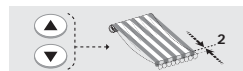

03. (w ciągu 4 kolejnych sekund) Wykorzystać przyciski ▲ i ▼, aby zamknąć o kilka centymetrów markizę, dopóki płótno nie będzie dobrze napięte (będzie to pozycja "2").



04. (w ciągu 4 kolejnych sekund) Przytrzymać wciśnięty przycisk ■, dopóki silnik nie wykona **2 DŁUGICH impulsów** (= położenie "2" zapamiętane, funkcja FRT uaktywniona); następnie zwolnić przycisk. Zaraz potem silnik przesuwą automatycznie markizę w położenie "2".

## FUNKCJA "FTC"

Ta funkcja pozwala automatycznie zaczepić i odzepić markizę. Funkcja "FTC" może być uaktywniona tylko wtedy, gdy markiza przeciwsłoneczna przewiduje mechanizm automatycznego zaczepiania/odzepiania, umiejscowiony w pobliżu położenia otwarcia markizy.

Na ogół ten typ mechanizmu posiada zaczep w celu mechanicznego zaczepienia markizy oraz dwa inne punkty (umiejscowione ponad zaciskiem), które markiza powinna osiągnąć, aby umożliwić zaczepienie (położenie "1") i odzepienie (położenie "S").

Aby zapewnić zatem poprawne funkcjonowanie mechanizmu, należy wprowadzić i zapamiętać dwa położenia "1" i "S" w następujący sposób.

- **Położenie "1"**: zaprogramować to położenie stosując procedurę 5.2 lub 5.1. Jeśli położenie jest już zapamiętane i trzeba je zmienić, zastosować procedurę 9.  
**Ważne!** - Położenie "1" musi być ustawione o kilka centymetrów nad mechanicznym zaciskiem zaczepiania. Pozwoli to na osiągnięcie przez płótno, podczas manewru otwierania, najpierw położenia "1" a potem, ponownie podnosząc się, na zaczepienie się o zacisk mechaniczny.
- **Położenie "S"**: zaprogramować to położenie stosując kolejną procedurę 8.2.  
**Ważne!** - Położenie "S" powinno być ustawione kilka centymetrów za położeniem "1". Pozwoli to na osiągnięcie przez płótno podczas manewru zamykania najpierw położenia "S" a potem na odzepienie się i ponowne podniesienie w kierunku zamknięcia.

8

FUNKCJE "FRT" (naprężanie płótna) i "FTC" (automatyczne odzepianie markizy)

Dla MARKIZ:  Dla ŻALUZJI:

**Uwaga!** - Funkcje "FRT" i "FTC" są wzajemnie zamienne, co oznacza, że zaprogramowanie jednej wyklucza możliwość zaprogramowania drugiej.

## FUNKCJA "FRT"

Ta funkcja służy do napinania płótna markizy przeciwsłonecznej, kiedy ta jest otworzona. Uruchamia się ją programując w urządzeniu Free-Max położenie "2": w praktyce, w normalnym użytkowaniu automatyki, po osiągnięciu przez markizę położenia "1" w fazie otwierania, silnik wykonuje automatycznie krótkie powtórne zwinięcie, co napina płótno, przemieszczając ją do położenia "2".

### 8.1 Procedura aktywowania funkcji "FRT"



01. Przytrzymać wciśnięty przycisk ■ (około 5 sekund), dopóki silnik nie wykona **1 DRGANIA**; następnie zwolnić przycisk.

## 8.2 Procedura uaktywnienia funkcji "FTC"



01. Przytrzymać wciśnięty przycisk ■ (około 5 sekund), dopóki silnik nie wykona 1 DRGANIA; następnie zwolnić przycisk.



02. Przytrzymać wciśnięte równocześnie przyciski ■ i ▼ (około 5 sekund), dopóki silnik nie rozpocznie automatycznie ruchu markizy, przemieszczając ją do położenia "1"; następnie zwolnić przyciski.



03. (w ciągu 4 kolejnych sekund) Wykorzystać przyciski ▼ i ▲, aby ustawić markizę w położeniu odłączenia "S", kilka centymetrów pod punktem odłączenia mechanizmu.



04. (w ciągu 4 kolejnych sekund) Przytrzymać wciśnięte równocześnie przyciski ▼ i ▲, dopóki silnik nie rozpocznie automatycznie ruchu markizy, przemieszczając ją do położenia "0" (= położenie "S" zapamiętane, funkcja FTC uaktywniona); następnie zwolnić przycisk.

## 8.3 Procedura dezaktywacji funkcji "FRT" lub "FTC"

**Uwaga!** - Ta procedura kasuje zaprogramowaną funkcję "FRT" lub funkcję "FTC", jeżeli są obecne.



01. Przytrzymać wciśnięty przycisk ■ (około 5 sekund), dopóki silnik nie wykona 1 DRGANIA; następnie zwolnić przycisk.

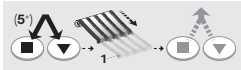

02. Przytrzymać wciśnięte równocześnie przyciski ■ i ▼ (około 5 sekund), dopóki silnik nie rozpocznie automatycznie ruchu markizy, przemieszczając ją do położenia "1"; następnie zwolnić przyciski.



03. (w ciągu 4 kolejnych sekund) Przytrzymać wciśnięte równocześnie przyciski ■ i ▲, dopóki silnik nie wykona 2 DŁUGICH impulsów.

sów (= funkcja "FRT" i położenie "2" skasowane lub funkcja "FTC" i położenie "S" skasowane); następnie zwolnić przyciski.

## 9 PRZESUNIĘCIE POŁOŻENIA KRAŃCOWEGO "1"

Dla MARKIZ:  Dla ŻALUZJI:

**Uwaga!** - zmiana położenia "1" dezaktywuje automatycznie także zaprogramowaną funkcję "FRT" lub "FTC", jeżeli są obecne.



01. Przytrzymać wciśnięty przycisk ■ (około 5 sekund), dopóki silnik nie wykona 1 DRGANIA; następnie zwolnić przycisk.



02. Przytrzymać wciśnięte równocześnie przyciski ■ i ▼ (około 5 sekund), dopóki silnik nie rozpocznie automatycznie ruchu żaluzji, przemieszczając ją do położenia "1"; następnie zwolnić przyciski.

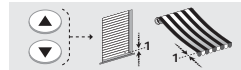

03. (w ciągu 4 kolejnych sekund) Wykorzystać przyciski ▲ i ▼, aby ustawić żaluzję w nowym żądanym położeniu "1".



04. (w ciągu 4 kolejnych sekund) Przytrzymać wciśnięte równocześnie przyciski ■ i ▲, dopóki silnik nie wykona 2 DŁUGICH impulsów (= nowe położenie "1" zapamiętane); następnie zwolnić przyciski.

## 10 SKASOWANIE POŁOŻEŃ KRAŃCOWYCH "0" i "1"

Dla MARKIZ:  Dla ŻALUZJI:

**Uwaga!** - skasowanie tych położeń dezaktywuje automatycznie także ewentualnie zaprogramowane funkcje "RDC", "FRT" lub "FTC".



01. Przytrzymać wciśnięty przycisk ■ (około 5 sekund), dopóki silnik nie wykona **1 DRGANIA**; następnie zwolnić przycisk.



02. Przytrzymać ponownie wciśnięty przycisk ■ (około 5 sekund), dopóki silnik nie wykona **4 KRÓTKICH impulsów**; następnie zwolnić przycisk.



03. Przytrzymać wciśnięty przycisk ▲ (w przypadku, gdy na początku zostało wykonane zaprogramowane *Automatyczne* lub *Ręczne*), lub przycisk ▼ (w przypadku, gdy zostało wykonane zaprogramowanie *Półautomatyczne*), przez około 5 sekund, dopóki silnik nie wykona **5 DŁUGICH impulsów** (= położenia "0" i "1" skasowane); następnie zwolnić przycisk.

**Uwaga** - Po skasowaniu położenia, aby przemieścić żaluzję należy przytrzymać wciśnięty przycisk nadajnika przez cały czas, potrzebny do ukończenia żądanego manewru (tryb "obecny operator").



03. Przytrzymać wciśnięty przycisk ■ (około 5 sekund), dopóki silnik nie wykona **3 DŁUGICH impulsów**; następnie zwolnić przycisk dokładnie podczas trzeciego impulsu.



04. Przytrzymać wciśnięty przycisk ▼ dopóki silnik nie wykona **3 DŁUGICH impulsów**; następnie zwolnić przycisk dokładnie podczas trzeciego impulsu.



Po kilku sekundach silnik wykona **5 DŁUGICH impulsów** (= wszystkie nadajniki skasowane).

Se il Trasmettitore **non è memorizzato**, procedere nel modo seguente:

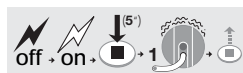

A. Odlączyć zasilanie elektryczne (jeśli jest podłączone) i podłączyć ponownie silnik rurowy do zasilania. W ciągu 60 kolejnych sekund przytrzymać wciśnięty przycisk ■ (około 5 sekund), dopóki silnik nie wykona **1 DRGANIA**; następnie zwolnić przycisk.



B. (w ciągu 5 kolejnych sekund) Odlączyć zasilanie elektryczne.



C. Ponownie podać zasilanie elektryczne na silnik; po uruchomieniu pozostaje do dyspozycji 60 sekund na wykonanie poprzedniej procedury od punktu 01 do punktu 04.

## 11

### SKASOWANIE NADAJNIKÓW Z PAMIĘCI

Dla MARKIZ:  Dla ŻALUZJI:

**Uwaga!** - niniejsza procedura kasuje z pamięci Free-Max wszystkie kody zapamiętanych nadajników. Procedura może być wykonana zarówno z nadajnikiem zapamiętanym jak i z nie zapamiętanym.

Jeśli nadajnik jest zapamiętany, należy postępować w sposób następujący:



01. Przytrzymać wciśnięty przycisk ■ (około 5 sekund), dopóki silnik nie wykona **1 DRGANIA**; następnie zwolnić przycisk.



02. Przytrzymać wciśnięty przycisk ▲ dopóki silnik nie wykona **3 DŁUGICH impulsów**; następnie zwolnić przycisk dokładnie podczas trzeciego impulsu.

## 12

### SKASOWANIE WSZYSTKICH DANYCH W PAMIĘCI

Dla MARKIZ:  Dla ŻALUZJI:

**Uwaga!** - niniejsza procedura kasuje wszystkie dane pamiętane w pamięci Free-Max, włącznie z położeniami "0", "1", zapamiętanymi funkcjami opcjonalnymi oraz wszystkimi kodami zapamiętanych nadajników. Procedura może być wykonana zarówno z nadajnikiem zapamiętanym jak i z nie zapamiętanym.

Jeśli nadajnik jest zapamiętany, należy postępować w sposób następujący:





01. Przytrzymać wciśnięty przycisk ■ (około 5 sekund), dopóki silnik nie wykona **1 DRGANIA**; następnie zwolnić przycisk.



02. Przytrzymać wciśnięty przycisk ▲ dopóki silnik nie wykona **3 DŁUGICH impulsów**; następnie zwolnić przycisk dokładnie podczas trzeciego impulsu.



03. Przytrzymać wciśnięty przycisk ■, dopóki silnik nie wykona **3 DŁUGICH impulsów**; następnie zwolnić przycisk dokładnie podczas trzeciego impulsu.



04. Przytrzymać wciśnięty przycisk ▼ dopóki silnik nie wykona **3 DŁUGICH impulsów**; następnie zwolnić przycisk dokładnie podczas trzeciego impulsu.



05. (w ciągu 2 kolejnych sekund ) Wcisnąć równocześnie obydwa przyciski ▲ i ▼ a następnie zwolnić je.  
Po kilku sekundach silnik wykona **5 DŁUGICH impulsów** (= pamięć skasowana).

Jeśli nadajnik **nie jest zapamiętany**, należy postępować w sposób następujący:

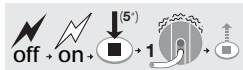

A. Odcłaczyć zasilanie elektryczne (jeśli jest podłączone) i podłączyć ponownie silnik rowowy do zasilania. W ciągu 60 kolejnych sekund przytrzymać wciśnięty przycisk ■ (około 5 sekund), dopóki silnik nie wykona **1 DRGANIA**; następnie zwolnić przycisk.



B. (w ciągu 5 kolejnych sekund ) Odcłaczyć zasilanie elektryczne.



C. Ponownie podać zasilanie elektryczne na silnik: po uruchomieniu pozostaje do dyspozycji 60 sekund na wykonanie poprzedniej procedury od punktu **01** do punktu **05**.

## 13

## FUNKCJA AUTOMATYCZNEGO OTWIERANIA / ZAMYKANIA W PRZYPADKU DESZCZU

Dla MARKIZ:

Dla ŻALUZJI:

Jeśli do Free-Max podłączy się radiowy czujnik klimatyczny deszczu, możliwe jest zaprogramowanie automatycznego działania, w ramach którego markiza w przypadku deszczu przyjmuje pozycję, wybierając pomiędzy opcjami: "markiza otwarta" lub "markiza zamknięta" (**Uwaga** - porównać także instrukcję czujnika).



01. Przytrzymać wciśnięty przycisk ■ (około 5 sekund), dopóki silnik nie wykona **1 DRGANIA**; następnie zwolnić przycisk.



02. Ponownie naciśnąć trzykrotnie przycisk ■.



03. (w ciągu 5 kolejnych sekund) Naciśnąć jednokrotnie jeden z następujących przycisków, aby wskazać położenie, które markiza powinna automatycznie przyjąć w przypadku deszczu:

- przycisk ▼ (= markiza otwarta, w położeniu "1");

- przycisk ▲ (= markiza zamknięta, w położeniu "0").

W tym momencie silnik wykonuje **3 DŁUGIE impulsy** (= położenie zapamiętane).



## 14

### NADAJNIKI RADIOWE KOMPATYBILNE Z FREE-MAX

Radioodbiornik wewnątrz Free-Max jest w stanie przyjmować polecenia od różnych modeli nadajników produkcji Nice s.p.a. Modele kompatybilne są następujące:

SERIA:	MODELE:
Ergo	ERGO1 - ERGO4 - ERGO6
Plano	PLANO1 - PLAN04 - PLAN06 - PLANOTIME
Voło	VOLO S RADIO
NiceWay	(wszystkie modele linii)
Flo-R	FL01 R - FLO2R - FLO4R
Very	VERY VR

#### Symbolika oznaczeń na przyciskach nadajników

Nadajniki używane do sterowania żaluzjami i markizami w większości mają na przyciskach symbole ▲, ■, ▼ (oznaczenia używane w tekście niniejszej instrukcji).

Jeśli używany nadajnik nie ma tych symboli, należy odwołać się do następujących wskazówek:

- jeśli grafika na przyciskach używa liczb, przyporządkowanie przytoczonych symboli jest następujące:  
▲ = przycisk 1 ; ■ = przycisk 2 ; ▼ = przycisk 3.
- Jeśli na przyciskach nie ma żadnych oznaczeń graficznych, przyporządkowanie przytoczonych symboli jest następujące:

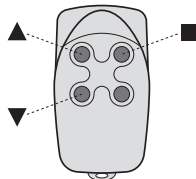

### DWA SPOSOBY ZAPAMIĘTYWANIA NADAJNIKÓW: "Tryb 1" i "Tryb 2"

W pamięci pojedynczego Free-Max może być zapamiętane aż do 12 różnych nadajników, można także używać dwóch różnych sposobów zapamiętywania, zwanych "Tryb 1" i "Tryb 2".

#### • Sposób zapamiętywania "TRYB 1"

Używając procedurę zapamiętywania w Trybie 1 (paragrafy 4.2, 15.1 i 15.2), do każdego przycisku jest przydzielane szczegółowe polecenie, ustalone z góry w fabryce. Zestawienie par jest następujące:

- przycisk ▲ lub 1: = Podnoszenie
- przycisk ■ lub 2: = Zatrzymanie
- przycisk ▼ lub 3: = Opuszczanie
- ewentualny przycisk 4: = Zatrzymanie

**Uwaga** - Procedura opisana w paragrafie 4.2 realizuje zapamiętanie w Trybie 1 PIERWSZEGO nadajnika.

W Trybie 1 zapamiętanie poszczególnego nadajnika odbywa się w pojedynczej fazie a wszystkie przyciski tego nadajnika zajmują jedno miejsce w pamięci Free-Max. Z tego powodu podczas zapamiętywania nie ma znaczenia, który przycisk zostanie naciśnięty, ponieważ wszystkie trzy (albo cztery) przyciski zostają zapamiętane w tej samej chwili przy jednym działaniu.

#### • Sposób zapamiętywania "TRYB 2"

Używając procedurę zapamiętywanie w Trybie 2 (paragraf 15.3), możliwe jest przydzielenie do każdego przycisku ustalonego przez instalatora polecenia, zgodnie z potrzebami końcowego użytkownika. Możliwe polecenia to:

##### 1 = Praca krokowa (krok po kroku)

(Podnoszenie - Zatrzymanie - Opuszczanie - Zatrzymanie - ...)

##### 2 = Tylko Podnoszenie (Podnoszenie - Zatrzymanie - Podnoszenie - Zatrzymanie - ...)

3 = Tylko Opuszczanie (Opuszczanie - Zatrzymanie - Opuszczanie - Zatrzymanie - ...)

##### 4 = Zatrzymanie

W Trybie 2 zapamiętanie poszczególnego nadajnika odbywa się w różnych fazach odróżniających się i oddzielonych, po jednej dla każdego przycisku, który pragnie się zaprogramować (zostaje zapamiętany wyłącznie przycisk naciśnięty, a w celu zapamiętania innego jest potrzebna nowa faza zapamiętania). Wreszcie zapamiętanie różnych przycisków zajmuje w pamięci Free-Max tyle miejsca, ile jest zapamiętywanych przycisków.

## PRAKTYCZNE PRZYKŁADY STOSOWANIA “TRYBU 1” i “TRYBU 2”

Wykorzystując stosownie obydwie sposoby zapamiętywania nadajników, **Tryb 1** i **Tryb 2**, można stworzyć polecenia zarówno dla pojedynczych automatów jak i dla zespołów automatów.

**Rys. 8** pokazuje pewne przykłady tych możliwości, które w szczególności są następujące:

- Nadajnik nr **1** jest zapamiętany w **Trybie 1** w urządzeniu Free-Max **A** i **B**. Steruje on równocześnie dwoma żaluzjami poprzez polecenia *Podnoszenie*, *Zatrzymanie* lub *Opuszczanie*.
- Nadajnik nr **2** jest zapamiętany w **Trybie 1** w urządzeniu Free-Max **C**. Steruje on żaluzją poprzez polecenia *Podnoszenie*, *Zatrzymanie* lub *Opuszczanie*.
- Nadajnik nr **3** jest zapamiętany w **Trybie 1** w urządzeniu Free-Max **D**. Steruje on żaluzją poprzez polecenia *Podnoszenie*, *Zatrzymanie* lub *Opuszczanie*.
- Nadajnik nr **4** jest zapamiętany w **Trybie 2** w urządzeniu Free-Max **D**. Steruje on żaluzją poprzez polecenie *Praca krokowa*.
- Nadajnik nr **5** jest zapamiętany w **Trybie 1** w urządzeniach Free-Max **A**, **B**, **C** i **D**. Nadajnik posiada 3 grupy poleceń (*Podnoszenie*, *Zatrzymanie*, *Opuszczanie*), każda z własnym “kodem tożsamości”, który umożliwia nadajnikowi sterowanie urządzeniami Free-Max **A** i **B** razem, natomiast urządzeniami **C** i **D** w sposób oddzielny.

- Nadajnik nr **6** jest zapamiętany w **Trybie 2** w urządzeniu Free-Max **D** w drzwiach garażowych **E** oraz w bramie automatycznej **F**. Nadajnik posiada 4 przyciski, każdy zaprogramowany w sposób następujący:
  - przyciski **1** i **3** sterują *Podnoszeniem* (1) i *Opuszczaniem* (3) urządzenia Free-Max **D**.
  - przycisk **2** steruje *Otwieraniem/Zamykaniem* (Praca krokowa) drzwi garażowych **E**.
  - przycisk **4** steruje *Otwieraniem/Zamykaniem* (Praca krokowa) bramy automatycznej **F**.

**Uwaga!** – Przy nadajnikach, które mają możliwość sterowania różnymi grupami automatów (Grupy), przed wysłaniem polecenia należy wybrać “Grupę”, do której należy odbiornik sterowanej automatyki.

(Uwaga – To wszystko dotyczy tylko przypadku, gdy omawiany nadajnik jest zapamiętany w Trybie 1).

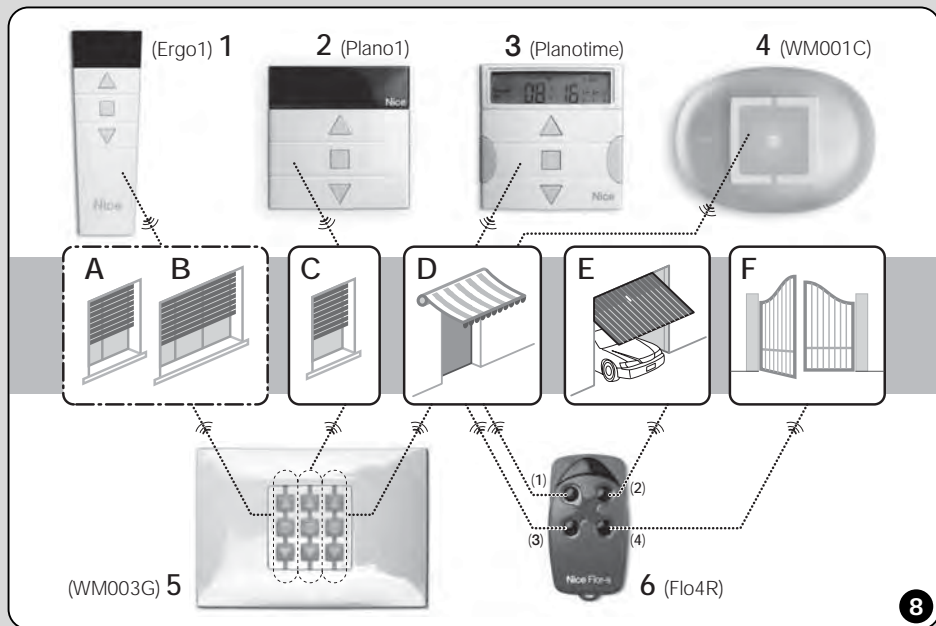

8

W pamięci pojedynczego Free-Max może być zapamiętane do maksimum 12 nadajników. Istotnym warunkiem, aby możliwe było ich zapamiętanie, jest aby w pamięci był już PIERWSZY nadajnik, zapamiętany za pomocą procedury opisanej w paragrafie 4.2 (aby zweryfikować ten warunek, należy wykonać polecenia paragrafu 4.1).

Wreszcie, oszczędzać według własnych potrzeb, które spośród następujących czterech procedur użyć, aby zapamiętać w urządzeniu Free-Max kolejne nadajniki.

### 15.1 Zapamiętanie w TRYBIE 1 NOWEGO nadajnika, gdy jest w dyspozycji stary nadajnik, już zapamiętany

**Uwaga!** - Następująca procedura pamięta NOWY nadajnik w "Trybie 1", niezależnie od trybu, w jakim został zapamiętany STARY nadajnik. Aby zatem móc wykonać procedurę NIE jest ważna znajomość trybu, w jakim został zapamiętany STARY nadajnik.



01. Przytrzymać wciśnięty przycisk ■ NOWEGO nadajnika, przez minimum 8 sekund. Następnie zwolnić przycisk (**Uwaga** - W tym wypadku silnik nie wykonuje żadnego ruchu).



02. Nacisnąć trzykrotnie jakikolwiek przycisk (zapamiętany!) STAREGO nadajnika.



03. Nacisnąć raz przycisk ■ NOWEGO nadajnika.



04. Na koniec silnik wykonuje 3 DŁUGIE impulsy (= zapamiętanie wykonane).  
**Uwaga** - Jeśli silnik wykona 6 DŁUGICH impulsów, to oznacza, że pamięć jest pełna (= 12 nadajników już zapamiętanych).

**Uwaga!** - Następująca procedura pozwala na zapamiętanie NOWEGO nadajnika w "Trybie 1", bez konieczności posiadania do dyspozycji starego nadajnika (...nie będący w dyspozycji np. z powodu zepsucia lub zgubienia).

**Uwaga!** - Aby wykonać procedurę niezbędne jest posiadanie KODU AKTYWIZACJI (sekwencja symboli ▼ i ▲) podanego na etykiecie naklejonej na tylnej okładce instrukcji.

**WAŻNE** - Każdy Free-Max ma swój wyłączny kod, utworzony przez ciąg symboli, różny od przypisanych do innych głowic Free-Max. Do następującej procedury należy zatem użyć kodu przypisanego do niniejszego urządzenia Free-Max.



01. Przytrzymać wciśnięty przycisk ■ NOWEGO nadajnika, przez minimum 8 sekund. Następnie zwolnić przycisk (**Uwaga** - W tym wypadku silnik nie wykonuje żadnego ruchu).

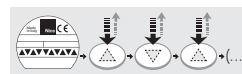

02. Rozpocząć naciśnięcie (w ciągu 5 sekund) przycisków odpowiadających symbolom, z których złożony jest symboliczny kod, zapisany na etykiecie naklejonej na tylnej okładce instrukcji.



03. Po zakończeniu wprowadzania tego Kodu nacisnąć jeden raz przycisk ■, aby przekazać do Free-Max sygnał o zakończeniu wprowadzania Kodu.



04. Na koniec silnik wykona 3 DŁUGIE impulsy (= zapamiętanie wykonane).  
**Uwaga** - Jeśli silnik wykona 6 DŁUGICH impulsów, to oznacza, że pamięć jest pełna (= 12 nadajników już zapamiętanych). Jeśli natomiast silnik nie wykona żadnego ruchu, powtórzyć procedurę zwiększając uwagę na naciśnięcie przycisków nadajnika.

### 15.3 Zapamiętanie w TRYBIE 2 NOWEGO nadajnika, gdy jest w dyspozycji stary nadajnik, już zapamiętany

**Uwaga!** - Następująca procedura pamięta NOWY nadajnik w "Trybie 2", niezależnie od trybu, w jakim został zapamiętany STARY nadajnik. Aby zatem móc wykonać procedurę **NIE jest konieczna znajomość trybu, w jakim został zapamiętany STARY nadajnik.**



01. Wybrać na **NOWYM** nadajniku przycisk, który chce się zapamiętać (na przykład: ▼) i przytrzymać go naciśnięty przez **minimum 8 sekund**. Następnie zwolnić przycisk (**Uwaga** - W tym wypadku silnik nie wykonuje żadnego ruchu).

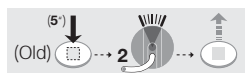

02. (w ciągu 5 kolejnych sekund) Na **STARYM** nadajniku przytrzymać naciśnięty przez około 5 sekund jakiegokolwiek przycisk (zapamiętany!), dopóki silnik nie wykona **2 KRÓTKICH impulsów**; następnie zwolnić przycisk.

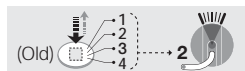

03. (w ciągu 5 kolejnych sekund) Na **STARYM** nadajniku nacisnąć **ponownie** ten sam przycisk co naciśnięty przedtem **taką liczbę razy, która odpowiada poleceniu, jakie chce się zapamiętać**, zgodnie z następującym schematem:

- 1 naciśnięcie (•) = polecenie **Praca krokowa**
- 2 naciśnięcia (••) = polecenie **Podnoszenie**
- 3 naciśnięcia (•••) = polecenie **Opuszczanie**
- 4 naciśnięcia (••••) = polecenie **Zatrzymanie**

Po około 3 sekundach silnik wykona **liczbę impulsów**, odpowiadającą wybranemu poleceniu.



04. (w ciągu 2 kolejnych sekund) Na **NOWYM** nadajniku przytrzymać wciśnięty ten sam przycisk co naciśnięty przedtem (w punkcie 01) i zwolnić go, gdy silnik wykona pierwszy z **3 DŁUGICH impulsów** (= zapamiętanie wykonane).

**Uwaga** - Jeśli w punkcie 03 silnik **nie wykona** liczby impulsów równej wybranemu poleceniu, trzeba **unieważnić procedurę, odczekując kilka sekund bez**

**naciskania żadnego innego przycisku**. Następnie powtórzyć od nowa procedurę zaczynając od początku.

### 15.4 Zapamiętanie NOWEGO nadajnika w tym samym trybie co stary nadajnik, już zapamiętany i będący do dyspozycji

**Uwaga!** - Następująca procedura pamięta NOWY nadajnik w "Trybie 1" lub w "Trybie 2", na podstawie trybu, w jakim został zapamiętany STARY nadajnik. Aby móc wykonać procedurę **NIEZBĘDNE JEST zatem posiadanie do dyspozycji starego nadajnika oraz znajomość trybu, w jakim został on zapamiętany.**

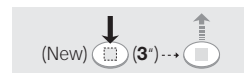

01. Na **NOWYM** nadajniku wybrać **jakiegokolwiek przycisk** (jeśli w Trybie 1) lub **przycisk szczególny**, który chce się zapamiętać (jeśli w Trybie 2) i trzymać go naciśnięty przez co najmniej **3 sekundy**. Następnie zwolnić przycisk.



02. Na **STARYM** nadajniku wybrać **jakiegokolwiek przycisk (jeśli w Trybie 1) lub przycisk szczególny**, którego funkcję chce się przenieść (jeśli w Trybie 2) i trzymać go naciśnięty przez co najmniej **3 sekundy**. Następnie zwolnić przycisk.

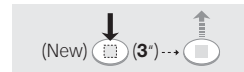

03. Na **NOWYM** nadajniku przytrzymać naciśnięty przez co najmniej **3 sekundy ten sam przycisk**, co naciśnięty przedtem w punkcie 01. Następnie zwolnić przycisk.



04. Na **STARYM** nadajniku przytrzymać naciśnięty przez co najmniej **3 sekundy ten sam przycisk**, co naciśnięty przedtem w punkcie 02. Następnie zwolnić przycisk.



05. W tym momencie silnik wykona **3 DŁUGIE impulsy** (= zapamiętanie wykonane). **Uwaga** - Jeśli silnik wykona **6 DŁUGICH impulsów**, to oznacza, że pamięć jest pełna (= 12 nadajników już zapamiętanych).

**Uwaga!** - Ta procedura może być wykonana jedynie z nadajnikiem już zapamiętanym w Trybie 1.

Ta procedura pozwala na zablokowanie (lub odblokowanie) pamięci Free-Max, aby uniemożliwić przypadkowe zapamiętanie innych nadajników, nie przewidzianych w urządzeniu.



01. Przytrzymać wciśnięty przycisk ■ (około 5 sekund), dopóki silnik nie wykona 1 DRGANIA; następnie zwolnić przycisk.



02. Przytrzymać wciśnięte równocześnie przyciski ▲ i ▼ (około 5 sekund), dopóki silnik nie wykona 4 KRÓTKICH impulsów; następnie zwolnić przyciski.



03. Do tego punktu:

- jeśli chce się ZABLOKOWAĆ pamięć, naciśnąć jeden raz przycisk ▲ ;
- jeśli chce się ODBLOKOWAĆ pamięć, naciśnąć jeden raz przycisk ▼ .

Następnie silnik wykona 3 DŁUGIE impulsy (= pamięć zablokowana /pamięć odblokowana).

**Uwaga!** – Jeśli stara się zapamiętać nadajnik przy zablokowanej pamięci, to silnik wykona 1 KRÓTKI impuls (= pamięć zablokowana) zamiast wykonywanych zwykle 3 impulsów DŁUGICH, przewidzianych przez procedury zapamiętywania nadajników.

W produkcji seryjnej w fabryce, podczas procesu instalacji silników rurowych w żaluzjach, można wykonać programowanie położenia końcowych "0" i "1" bez potrzeby zapamiętywania PIERWSZEGO NADAJNIKA, ale używając nadajnik **jeszcze nie zapamiętany**.



01. Podać zasilanie elektryczne na Free-Max: silnik wykona 2 DŁUGIE impulsy (= żaden nadajnik nie zapamiętany).



02. Odczekać około 5 sekund, dopóki silnik nie wykona 1 KRÓTKIEGO impulsu. Od tego momentu jest do dyspozycji 60 sekund (albo 15 sekund od ostatniego naciśnięcia przycisku), aby wykonać programowanie położenia końcowych "0" i "1", stosując jedną z trzech procedur opisanych w paragrafach 5.1, 5.2 i 5.3.

## CO ZROBIĆ JEŚLI ... (przewodnik do rozwiązywania problemów)

### ❑ **Po podaniu zasilania elektrycznego silnik nie wykonuje żadnego impulsu sygnalizacyjnego.**

- Sprawdzić podłączenie Free-Max do zasilania elektrycznego.
- Sprawdzić wstawienie Free-Max do korpusu silnika.
- Sprawdzić, czy napięcie zasilania elektrycznego jest równe podanemu w danych technicznych. Jeśli napięcie jest poprawne, jest prawdopodobnym, że nastąpiło jakieś poważne uszkodzenie i że wtedy konieczna jest naprawa Free-Max w Centrum Serwisu Technicznego.

### ❑ **Po wysłaniu polecenia silnik nie porusza się.**

- Jeśli do niedawna silnik działał, mogło zadziałać urządzenie zabezpieczenia termicznego; należy zatem odczekać kilka minut, aż silnik ochłodzi się.
- Sprawdzić, czy jest przynajmniej jeden zapamiętany nadajnik (zobacz paragraf 4.1).
- Sprawdzić, czy 'komunikacja' pomiędzy nadajnikiem i urządzeniem Free-Max jest aktywna, postępując w następujący sposób:
  - Przytrzymać naciśnięty przez 5 sekund przycisk ■ nadajnika (nie ważne czy zapamiętany czy nie) i obserwować, czy silnik wykona **1 DRGANIE** (= komunikacja ok!). Jeśli odpowiedź jest *pozytywna*, wykonać sprawdzenie opisane w ostatnim punkcie. Jeśli natomiast odpowiedź jest *przecząca*, wykonać sprawdzanie wg następnego punktu.
  - Sprawdzić poprawne nadawanie sygnału radiowego emitowanego przez nadajnik, wykonując następującą próbę doświadczalną: przybliżyć możliwie jak najbliżej (do kilku centymetrów) diodę nadajnika do anteny zwykłego aparatu radiowego (najlepiej prosty, mało selektywny), uruchomionego i zestrojonego w paśmie FM do częstotliwości 108,5 MHz lub zbliżonej. Następnie przytrzymać wciśnięty jakikolwiek przycisk nadajnika. Jeśli emisja sygnału działa poprawnie, powinien być słyszany z radia lekki hałas.
- Naciskać na nadajniku przyciski po kolei; jeżeli żaden z nich nie steruje ruchem silnika, to oznacza, że nadajnik ten nie jest zapamiętany w urządzeniu Free-Max.

### ❑ **Po wysłaniu sygnału sterującego silnik wykona 6 impulsów i manewr nie zaczyna się.**

- Nadajnik radiowy jest rozstrojony; należy zatem powtórzyć zapamiętywanie z nadajnika.

### ❑ **Po wysłaniu polecenia silnik wykonuje najpierw 10 impulsów a potem zaczyna manewr.**

- Autodiagnostyka parametrów w pamięci wykazała jakąś nieprawidłowość parametrów. Należy zatem skasować pamięć (patrz paragraf 12) i powtórzyć wszystkie procedury programowania.

### ❑ **Podczas manewru podnoszenia przed osiągnięciem przewidzianego położenia "0" lub położenia "H", silnik zatrzymuje się (w przypadku markizy stara się ponownie zadziałać, aby dokończyć manewr).**

- Sprawdzić, czy są przeszkody, które utrudniają prawidłowy ruch żaluzji. Faktycznie w takich przypadkach Free-Max zatrzymuje manewr w trakcie realizacji, ponieważ wyczuwa nadmierne przeciążenie silnika.
- W przypadku żaluzji, których położenia krańcowe zostały zaprogramowane za pomocą procedury ręcznej lub automatycznej: silnik zatrzymuje się i nie wykonuje prób dokończenia przerwanego manewru.
- W przypadku markiz przeciwnośrocznych, których położenia krańcowe zostały zaprogramowane za pomocą procedury półautomatycznej: silnik zatrzymuje się przez około 1 sekundę i potem wykonuje 2 próby dokończenia przerwanego manewru.

### ❑ **Podczas manewru opuszczania przed osiągnięciem przewidzianego położenia "1" lub położenia "H", silnik zatrzymuje się.**

- Sprawdzić czy są przeszkody, które utrudniają prawidłowy ruch żaluzji. Faktycznie w takich przypadkach Free-Max zatrzymuje manewr w trakcie realizacji, ponieważ wyczuwa nadmierne przeciążenie silnika i nie wykonuje prób dokończenia przerwanego manewru.

### ❑ **Silnik porusza się wyłącznie podczas trzymania wciśniętego przycisku sterującego przez cały czas trwania manewru, czyli w trybie "obecnego operatora".**

- W tym wypadku nie działają zaprogramowane w urządzeniu Free-Max położenia krańcowe "0" i "1". Należy zatem zaprogramować te położenia odwołując się do jednej z procedur podanych w KROKU 5.

### ❑ **Pomimo tego, że są zaprogramowane położenia krańcowe "0" i "1", w manewrze opuszczania silnik porusza się wyłącznie podczas trzymania wciśniętego przycisku sterującego przez cały czas trwania manewru, czyli w trybie "obecnego operatora".**

- W przypadku markiz przeciwnośrocznych, których położenia krańcowe

zostały zaprogramowane za pomocą procedury półautomatycznej: po autodiagnostyce parametrów w pamięci Free-Max stwierdza, że aktualne położenie silnika nie odpowiada wartości zapamiętanego położenia krańcowego. Należy zatem wygenerować sygnał podnoszenia markizy i odczekać, aż zablokuje się automatycznie w położeniu "0". Procedura ta przywraca początkową odpowiedniość pomiędzy "fizycznym" położeniem silnika i tym, zapamiętanym podczas instalacji.

- ❑ **Pod koniec procedury zapamiętywania 'drugiego' nadajnika silnik wykonuje 1 krótki impuls zamiast przewidzianych 3 impulsów długich.**
- W tym wypadku mogła zostać uruchomiona blokada pamięci. Aby odblokować pamięć Free-Max, porównać paragraf 16.

## UTYLIZACJA PRODUKTU

Podobnie jak przy instalacji, także przy zakończeniu użytkowania niniejszego produktu czynności utylizacji powinny być wykonane przez personel wykwalifikowany.

Niniejszy produkt składa się z różnego rodzaju materiałów, niektóre z nich mogą być powtórnie użyte, inne muszą zostać poddane utylizacji. Należy zasięgnąć informacji o systemach wtórnego przerobu i utylizacji, przewidzianych przez lokalne przepisy dla tej kategorii produktu.

**Uwaga!** – niektóre elementy produktu mogą zawierać substancje szkodliwe lub niebezpieczne, które pozostawione w środowisku mogłyby zaszkodzić środowisku lub zdrowiu ludzkiemu.



Zgodnie ze wskazaniem symbolu na rysunku obok zabronione jest wyrzucanie tego produktu razem z odpadami domowymi. W celu utylizacji produktu należy przeprowadzić "segregację odpadów" na potrzeby utylizacji, według metod przewidzianych lokalnymi przepisami, lub zwrócić produkt sprzedawcy podczas zakupu nowego, równorzędnego produktu.

**Uwaga!** – lokalne przepisy mogą przewidywać poważne sankcje w przypadku samodzielnej likwidacji tego produktu.



## DANE TECHNICZNE FREE-MAX I MODUŁU MAX-MOTOR

◆ **Napięcie zasilania i częstotliwość; Prąd i moc elektryczna; Moment obrotowy i szybkość:**

Zobaczyć parametry na etykiecie każdego modelu

◆ **Średnica korpusu silnika:**

45 mm

◆ **Dokładność (rozdzielczość) elektronicznego czujnika położenia:**

większy od 2,67°

◆ **Dokładność zatrzymania przy ustalonym położeniu:**

±5 % (Klasa 2) według Normy EN 14202

◆ **Wytrzymałość mechaniczna:**

według Normy EN 14202

◆ **Czas działania ciągłego:**

maksymalnie 4 minuty

◆ **Stopień ochrony:**

IP 44

◆ **Temperatura działania:**

od -20 do +55 °C

◆ **Długość kabla zasilania:**

3 m

◆ **Częstotliwość wbudowanego radioodbiornika:**

433.92 MHz

◆ **Typ kodowania wbudowanego radioodbiornika:**

52 Bit rolling code FLOR i FLOR+INFO

◆ **Maksymalna liczba pamiętanych nadajników:**

12 (włącznie z maksimum 3 czujnikami klimatycznymi VOLO-S-Radio)

◆ **Zasięg nadajników ERGO, PLANO oraz NICEWAY:**

150 m w przestrzeni otwartej; 20 m wewnątrz budynków (\*)

**Uwagi:**

- (\*) Zasięg nadajników jest silnie uzależniony od innych urządzeń (na przykład: alarmów, słuchawek radiowych ,itp.), które są aktywne w danym obszarze i które zakłócają odbiornik poprzez ciągłą transmisję na tej samej częstotliwości co nadajnik.
- Wszystkie przytoczone dane techniczne dotyczą temperatury otoczenia 20°C (± 5°C).
- Nice S.p.a. zastrzega sobie prawo do wprowadzania zmian w produkcji, kiedykolwiek to będzie konieczne, z zachowaniem tego samego przeznaczenia oraz funkcjonalności.

**EN – IMPORTANT!** – Stick the LABEL supplied with Free-Max in the dotted space. Also note down the place where Free-Max, the label belongs to, is installed.

**Note** – This label contains an EXCLUSIVE CODE (sequence of ▼ and ▲ symbols referring exclusively to the Free-Max unit concerned) that allows a new Transmitter to be memorised on the Free-Max unit to which it is related. (Please refer to the procedure described in paragraph 15.2).

**IT – IMPORTANTE!** – Incollare nello spazio tratteggiato l'ETICHETTA fornita con il presente Free-Max. Descrivere inoltre l'ambiente in cui è installato il Free-Max dal quale è stata staccata l'etichetta.

**Nota** – Questa etichetta contiene un CODICE ESCLUSIVO (sequenza di simboli ▼ e ▲, legata unicamente al Free-Max dal quale proviene) che permette di memorizzare un nuovo Trasmettitore soltanto nel Free-Max a cui è legata. (Riferimento alla procedura del paragrafo 15.2).

**FR – IMPORTANT !** – Coller dans l'espace en pointillé l'ÉTIQUETTE fournie avec le présent Free-Max. Décrire d'autre part l'environnement dans lequel est installé le Free-Max dont l'étiquette provient.

**N.B.** – Cette étiquette contient un CODE EXCLUSIF (suite de symboles ▼ et ▲ spécifique du Free-Max dont elle provient) qui permet de mémoriser un nouvel émetteur uniquement dans le Free-Max auquel elle se réfère. (Référence à la procédure du paragraphe 15.2).

**ES – IMPORTANTE!** – Pegue en el espacio marcado la ETIQUETA entregada con este Free-Max. También describa el entorno en que está instalado el Free-Max del que se ha quitado la etiqueta.

**Nota** – Esta etiqueta contiene un CÓDIGO EXCLUSIVO (secuencia de símbolos ▼ y ▲, correspondiente únicamente al Free-Max al que pertenece), la que permite memorizar un nuevo Transmisor solamente en el Free-Max relativo. (véase el procedimiento del párrafo 15.2).

**DE – WICHTIG!** – Das mit Free-Max gelieferte ETIKETT in das gestrichelte Feld kleben. Weiterhin die Installationsumgebung des Free-Max beschreiben, von dem das Etikett abgelöst wurde.

**Hinweis!** – Dieses Etikett enthält eine EXKLUSIVKENNUNG (Abfolge der Symbole ▼ und ▲, die ausschließlich mit dem Free-Max verknüpft ist, von dem es stammt). Durch die Kennung kann ein neuer Sender nur für das mit ihm verbundene Free-Max gesichert werden. (siehe Verfahren im Abschnitt 15.2).

**PL – WAŻNE!** – Nakleić na zakresowanym polu ETYKIETĘ dostarczoną wraz z niniejszym urządzeniem Free-Max. Ponadto opisać pomieszczenie, w jakim został zainstalowany Free-Max, z którego została odklejona etykieta.

**Uwaga** – Niniejsza etykieta zawiera UNIKALNY KOD (sekwencja symboli ▼ i ▲ związana w sposób unikalny z urządzeniem Free-Max, z którego pochodzi), który pozwala na zapamiętanie nowego nadajnika wyłącznie w urządzeniu Free-Max związanym z daną etykietą (porównaj procedurę z paragrafu 15.2).

**NL – BELANGRIJK!** – Plak het ETIKET dat u bij deze Free-Max hebt gekregen, in de ruimte met de lijntjes. Beschrijf bovendien de ruimte waarin de Free-Max is geïnstalleerd waarvan u het etiket hebt losgehaald.

**N.B.** – Dit etiket bevat een EXCLUSIEVE CODE (reeks symbolen ▼ en ▲ die uitsluitend aan die Free-Max zijn gekoppeld waarvan u het etiket hebt losgehaald); hierdoor is het mogelijk een nieuwe zender in het geheugen van alleen die Free-Max op te slaan waarvan de code is gekoppeld (zie de procedure in paragraaf 15.2).

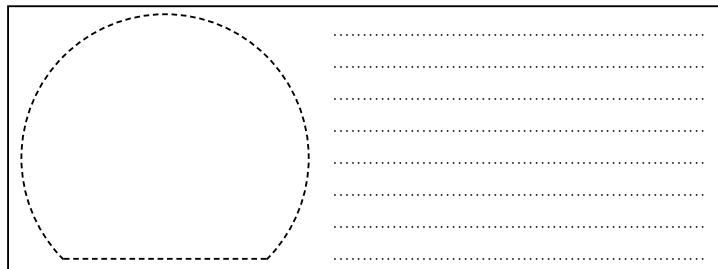

## Headquarter

### Nice SpA

Oderzo TV Italia  
Tel. +39.0422.85.38.38  
Fax +39.0422.85.35.85  
info@niceforyou.com

## Nice in Italy

### Nice Padova

Sarmeola di Rubano PD  
Italia  
Tel. +39.049.89.78.93.2  
Fax +39.049.89.73.85.2  
infopd@niceforyou.com

### Nice Roma

Roma Italia  
Tel. +39.06.72.67.17.61  
Fax +39.06.72.67.55.20  
inforoma@niceforyou.com

## Nice worldwide

### Nice France

Buchelay  
Tel. +33.(0)1.30.33.95.95  
Fax +33.(0)1.30.33.95.96  
info@fr.niceforyou.com

### Nice Rhône-Alpes

Decines Charpieu France  
Tel. +33.(0)4.78.26.56.53  
Fax +33.(0)4.78.26.57.53  
infoyon@fr.niceforyou.com

### Nice France Sud

Aubagne France  
Tel. +33.(0)4.42.62.42.52  
Fax +33.(0)4.42.62.42.50  
infomarseille@fr.niceforyou.com

### Nice Belgium

Leuven (Heverlee)  
Tel. +32.(0)16.38.69.00  
Fax +32.(0)16.38.69.01  
info@be.niceforyou.com

### Nice España Madrid

Tel. +34.9.16.16.33.00  
Fax +34.9.16.16.30.10  
info@es.niceforyou.com

### Nice España Barcelona

Tel. +34.9.35.88.34.32  
Fax +34.9.35.88.42.49  
info@es.niceforyou.com

### Nice Polska

Pruszków  
Tel. +48.22.728.33.22  
Fax +48.22.728.25.10  
info@pl.niceforyou.com

### Nice UK

Chesterfield  
Tel. +44.87.07.55.30.10  
Fax +44.87.07.55.30.11  
info@uk.niceforyou.com

### Nice Romania

Cluj Napoca  
Tel/Fax +40.264.45.31.27  
info@ro.niceforyou.com

### Nice Deutschland

Gelnhausen-Hailer  
Tel. +49.60.51.91.52-0  
Fax +49.60.51.91.52-119  
info@de.niceforyou.com

### Nice China

Shanghai  
Tel. +86.21.575.701.46  
+86.21.575.701.45  
Fax +86.21.575.701.44  
info@cn.niceforyou.com

### Nice USA Inc.

Jacksonville, FL  
Tel. +001.904.786.7133  
Fax +001.904.786.7640  
info@us.niceforyou.com

[www.niceforyou.com](http://www.niceforyou.com)