

One-Max

S/M/MH/Zero

Tubular motor

CE



EN - Instructions and warnings for installation and use

IT - Istruzioni ed avvertenze per l'installazione e l'uso

FR - Instructions et avertissements pour l'installation et l'utilisation

ES - Instrucciones y advertencias para la instalación y el uso

DE - Installierungs-und Gebrauchsanleitungen und Hinweise

PL - Instrukcje i ostrzeżenia do instalacji i użytkowania

NL - Aanwijzingen en aanbevelingen voor installatie en gebruik

Nice

1 INSTRUKCJE I ZALECENIA DOTYCZĄCE BEZPIECZEŃSTWA

1.1 - Zalecenia dotyczące bezpieczeństwa

- **UWAGA!** – Ze względu na bezpieczeństwo osób ważne jest przestrzeganie niniejszej instrukcji. Nieprawidłowo wykonana instalacja może skutkować poważnymi obrażeniami. Dlatego też przed rozpoczęciem pracy należy dokładnie przeczytać każdą część instrukcji i w przypadku wątpliwości zwrócić się do wyjaśnienia do Serwisu Technicznego Nice.
- **UWAGA!** – Ważne instrukcje bezpieczeństwa; należy je starannie przechowywać. Starannie przechowywać tę instrukcję w celu ułatwienia ewentualnych operacji konserwacji i utylizacji urządzenia.

1.2 - Zalecenia dotyczące instalacji

- Wszelkie operacje instalacji, podłączania, programowania i konserwacji urządzenia muszą być wykonywane wyłącznie przez wykwalifikowanego i kompetentnego technika, stosownie do zaleceń, przepisów obowiązujących na danym terytorium oraz instrukcji dotyczących bezpieczeństwa zawartych w tej instrukcji obsługi.
- Przed rozpoczęciem instalowania urządzenia sprawdź, czy jest ono odpowiednie dla zautomatyzowania rolety (przeczytaj rozdział 3).
- Wszelkie operacje instalowania i konserwacji urządzenia muszą być wykonywane po odłączeniu automatu od zasilania elektrycznego. Dla bezpieczeństwa zawiesz na urządzeniu wyłączającym tablicę z napisem "UWAGA! KONSERWACJA W TOKU".
- Przed rozpoczęciem czynności instalacyjnych usuń wszystkie przewody elektryczne niepotrzebne podczas pracy. Ponadto wyłącz wszystkie mechanizmy, które nie są potrzebne do zautomatyzowanego działania rolety.
- Jeśli urządzenie zostało zamontowane na wysokości poni-

żej 2,5 m od podłogi lub od innej powierzchni oparcia, konieczne jest zabezpieczenie ruchomych części automatyki, aby utrudnić przypadkowy dostęp do nich. W tym celu należy odwołać się do instrukcji obsługi rolety gwarantując w każdym przypadku dostęp podczas wykonywania czynności konserwacyjnych.

- Podczas montażu markiz należy zagwarantować odległość w linii poziomej co najmniej 40 cm od maksymalnego punktu otwarcia markizy do jakiegokolwiek przedmiotu stałego.
- Delikatnie obchodź się z urządzeniem podczas jego instalowania: chronić przed zgnieciem, uderzeniem, upadkiem lub kontaktem z jakiegokolwiek rodzaju płynami; nie wkładać ostrych przedmiotów do silnika; nie wierć otworów i nie wkręcać śrub wewnątrz silnika; nie umieszczać urządzenia w pobliżu źródeł ciepła i nie wystawiać go na działanie otwartego ognia (rys. 2). Opisane wyżej sytuacje mogą powodować uszkodzenie urządzenia, być przyczyną nieprawidłowego działania lub spowodować zagrożenia. Jeśli jednak doszłoby do którejś z opisanych wyżej sytuacji, natychmiast przerwij montaż i zwróć się do Serwisu Technicznego Nice.
- Nie demontuj urządzenia wykonując operacje nieprzewidziane w tej instrukcji.
- Nie modyfikuj żadnej części urządzenia wykonując operacje odmienne od tych, które zostały zamieszczone w tej instrukcji. Operacje niedozwolone mogą wyłącznie powodować nieprawidłowe funkcjonowanie. Producent zrzeka się wszelkiej odpowiedzialności za szkody, wynikające z samowolnie wykonywanych modyfikacji urządzenia.
- Przewód zasilający urządzenie jest wykonany z PVC i jest przeznaczony wyłącznie do montażu wewnętrznego. Jeśli instalacja jest wykonywana na zewnątrz, należy zabezpieczyć cały przewód rurą izolacyjną.
- Jeśli przewód zasilający jest uszkodzony należy wymienić całe urządzenie. Należy więc skontaktować się w tym celu z Serwisem Technicznym Nice.
- Nie używaj więcej niż jednego urządzenia sterującego do sterowania pojedynczym silnikiem rurowym i nie używaj pojedynczego urządzenia sterującego dla kilku silników rurowych (rys. 3). W tym przypadku należy zastosować specjalne urządzenie "TTE" Nice.
- Podczas realizacji instalacji nie pozwalaj innym osobom zbliżać się do rolety w przypadku, kiedy znajduje się w ona ruchu.
- Do sterowania urządzeniem używaj wyłącznie przycisków, które funkcjonują w trybie ręcznym "w obecności

operatora", to znaczy takich, które należy wcisnąć i przytrzymać przez cały czas trwania manewru.

- Opakowanie urządzenia musi być zlikwidowane zgodnie z odpowiednimi przepisami obowiązującymi na danym terytorium.

1.3 - Zalecenia dotyczące obsługi

- Urządzenie nie jest przeznaczone do użytku przez osoby (włącznie z dziećmi) o zredukowanych zdolnościach fizycznych, czuciowych i umysłowych lub nieposiadające doświadczenia lub znajomości, chyba że mogły one skorzyszczać, poprzez pośrednictwo osoby odpowiedzialnej za ich bezpieczeństwo, z nadzoru lub instrukcji dotyczących obsługi urządzenia.
- Nie pozwalaj dzieciom bawić się stałymi urządzeniami sterującymi automatyką.
- Zachowaj ostrożność podczas kiedy roleta znajduje się w ruchu i przebywaj w odpowiedniej odległości od niej, aż do zakończenia wykonywanego manewru.
- Dla mod. One-Max MH – Zachowaj ostrożność podczas używania mechanizmu służącego do wykonywania ręcznego ruchu awaryjnego w przypadku, kiedy żaluzja jest podniesiona, ponieważ może ona gwałtownie spaść w wyniku działania sprężyn zbyt słabych lub pękniętych.
- W przypadku wykonywania prac mycia okien w pobliżu automatu nie należy włączać urządzeń sterujących; jeżeli są to urządzenia automatyczne należy również odłączyć zasilanie elektryczne.
- Często sprawdzaj automatykę, pod kątem utraty wyważenia, śladów zużycia lub uszkodzenia przewodów i sprężyn, (jeżeli występują). Nie używaj automatu, jeżeli wymaga on wykonania regulacji lub naprawy; w tym celu zwróć się wyłącznie do wyspecjalizowanego personelu technicznego.

2 OPIS URZĄDZENIA I JEGO PRZEZNACZENIE

Niniejsze urządzenie jest silnikiem rurowym przeznaczonym do automatyzacji rolet, markiz lub rolet przeciwśnieżnych. **Każde inne zastosowanie jest zabronione! Producent nie odpowiada za szkody wynikające z niewłaściwego używania urządzenia, odmiennego od opisanego w tej instrukcji.**

- Urządzenie posiada następujące cechy charakterystyczne:
- jest zasilane z sieci elektrycznej 230 V;
 - jest w stanie napędzać roletę podczas *Podnoszenia* i *Opuszczania* z pomocą przycisków ściennych (nie znajdują się w opakowaniu); ponadto mod. **One-Max MH** jest wyposażony również w mechanizm umożliwiający wykonywanie ruchu awaryjnego w trybie ręcznym, który należy wykorzystać w przypadku braku energii elektrycznej;
 - jest wyposażony w system elektromechaniczny, który automatycznie przerywa zasilanie w przypadku, kiedy roleta dociera do ustawionych ograniczników położenia (**rys. 4**): pozycja "0" (roleta całkowicie zwinięta) oraz pozycja "1" (roleta całkowicie rozwinięta);
 - silnik rurowy jest instalowany wewnątrz rury nawijającej, zewnętrzna strona urządzenia może zostać przymocowana bezpośrednio do boku skrzynki nadokiennej lub wykorzystując specjalne uchwyty wspornika (nie znajdują się w opakowaniu);
 - zostało zaprojektowane do użytku prywatnego i do pracy okresowej. Gwarantuje w każdym razie ciągły czas pracy maksymalnie 4 minuty;
 - jest wyposażone w wyłącznik krańcowy, który w przypadku przegrzania spowodowanego przez nadmierne używanie automatu, automatycznie przerywa zasilanie elektryczne i przywróci je zaraz po powrocie temperatury do normalnych warunków.
 - podczas prac instalacyjnych i regulacyjnych, kiedy nie ma jeszcze połączenia do sieci elektrycznej można sterować siłownią jednostką sterującą "TTU" (**rys. 6**).

3 INSTALOWANIE URZĄDZENIA

3.1 - Weryfikacje wstępne instalacji - ograniczenia zastosowania urządzenia

Uwaga! – Przed przystąpieniem do montażu sprawdź następujące aspekty.

- Urządzenie jest dostępne w różnych wersjach, każda z nich posiada określony moment obrotowy. Każda wersja została zaprojektowana do automatyzacji rolet posiadających określone parametry wymiarowe i wagowe. W związku z tym przed przystąpieniem do montażu odwołać się do "Przewodnika ułatwiającego wybór" znajdującego

się w katalogu produktów Nice (www.niceforyou.com), aby sprawdzić czy parametry tego silnika (moment obrotowy, prędkość obrotowa oraz czas pracy ciągłej) są odpowiednio do zautomatyzowania Twojej rolety. **Uwaga!** - Nie instaluj silnika posiadającego większy moment obrotowy od tego, który jest niezbędny do przesuwania rolety.

- Sprawdź średnicę wewnętrzną swojej rury nawijającej, uwzględniając, że w przypadku silnika One-Max S minimalna średnica wewnętrzna rury musi wynosić 40 mm, natomiast w przypadku silników One-Max M i MH - 52 mm.

3.2 - Montaż silnika rurowego

Aby zamontować urządzenie śledź fazy zilustrowane na **rys. 7** i uwzględnij następujące zalecenia:

- Nieprawidłowo wykonana instalacja może być przyczyną poważnych obrażeń.
- Dla mod. **One-Max MH**: uchwyt mechanizmu umożliwiający wykonywanie ręcznego ruchu awaryjnego musi znajdować się na wysokości poniżej 1,8 m.

4 PODŁĄCZENIA ELEKTRYCZNE

4.1 - Montaż urządzeń zabezpieczających w sieci zasilania elektrycznego

Zgodnie z zasadami instalacji elektrycznej, w sieci zasilającej silnik należy zainstalować odłącznik zabezpieczenie przeciwzwarceniowe oraz odłącznik od sieci elektrycznej.

Uwaga! – Odłącznik musi umożliwiać całkowite odłączenie od zasilania w warunkach określonych przez kategorię przepięcia III.

Odłącznik musi się znajdować w widocznym miejscu w obrębie automatyki, a jeżeli nie jest widoczny, ze względów bezpieczeństwa należy przewidzieć system blokujący ewentualne przypadkowe ponowne lub nieupoważnione podłączenie zasilania.

Uwaga – Te dwa urządzenia nie są dołączone do zestawu.

4.2 - Instalacja ściennej tablicy przycisków

Uwaga:

- Umieścić tablicę przycisków w widocznym miejscu przy mechanizmie zwijającym, ale z dala od jego ruchomych części.
- Umieścić tablicę przycisków po tej stronie mechanizmu zwijającego, po której znajduje się kabel elektryczny silnika rurowego oraz kabel zasilania poprowadzony z sieci elektrycznej.
- Umieścić przyciski na wysokości powyżej 1,5 m od podłogi.

4.3 - Podłączenie silnika do przycisków sterujących oraz do sieci elektrycznej

Uwaga!

- Nieprawidłowe podłączenie może spowodować awarie lub niebezpieczne sytuacje, dlatego należy uważnie przestrzegać instrukcji podanych w tym punkcie. W wypadku wątpliwości nie próbować niepotrzebnie, ale zapoznać się z odpowiednimi szczegółowymi instrukcjami technicznymi, które dostępne są także na stronie internetowej: www.niceforyou.com.
- Jeżeli kabel zasilania jest uszkodzony, nie wolno używać produktu, gdyż kabla nie można wymienić. W takich przypadkach należy się skontaktować z Serwisem Obsługi Klienta.

Z punktu widzenia elektrycznego silnik musi być zasilany w trybie ciągłym, poprzez stałe podłączenie do sieci zasilania elektrycznego 230V. Aby podłączyć silnik do przycisków sterujących i do sieci elektrycznej odwołać się do **rys. 5**. Żyły przewodu łączącego posiadają następujące zastosowanie:

- **Kolor błązowy** = Faza elektryczna podnoszenia lub opuszczania.
- **Kolor Czarny** = Faza elektryczna podnoszenia lub opuszczania.
- **Kolor Niebieski** = Wspólny (zwykle podłączony do Neutralnego).
- **Kolor żółto-zielony** = Uziemienie (połączenie ekspotencjalnie zabezpieczające).

4.4 - Połączenie ruchów Podnoszenie i Opuszczanie z odpowiednimi przyciskami

Po wykonaniu połączeń należy podłączyć zasilanie do silnika i sprawdzić, czy ruchy *Podnoszenie* i *Opuszczanie* są

prawidłowo połączone z odpowiednimi przyciskami sterującymi. Jeżeli tak nie jest należy zmienić połączenia pomiędzy Brązowym i Czarnym przewodem.

5 REGULACJA OGRANICZNIKÓW

5.1 - Ograniczniki zamykania i otwierania

Podczas manewru podnoszenia i opuszczania silnik automatycznie zatrzymuje rolę w przypadku, kiedy dociera ona do ograniczników położenia (rys. 4): pozycja "0" (rolea całkowicie zwinięta) oraz pozycja "1" (rolea całkowicie rozwinięta). Fabrycznie te pozycje są ustalone w sposób przybliżony, aby je dostosować do specyficznych wymiarów swojej rolei musisz wykorzystać procedurę opisaną w dalszej części tej instrukcji.

5.2 - Jak wyregulować jako pierwszy ogranicznik położenia "0" i następnie ogranicznik położenia "1"

01. Przesuń rolę do pozycji "1".

Połącz śruby regulacyjne z odpowiednimi ogranicznikami położenia:

02. Stań przed rolę i sprawdź:

- a) na którym końcu rury znajdują się śruby regulacyjne ograniczników: z prawej lub z lewej strony?
- b) czy rozwinięta część rolei znajduje się przed czy za rurą.

03. Następnie sprawdź na rys. 1 i wybierz spośród schematów na nim zamieszczonych ten, który odpowiada sytuacji a) i b) zaobserwowanej w Twojej instalacji. **Bardzo ważne – Wybrany schemat wyznacza dla każdej śruby regulacyjnej określony ogranicznik, który wymaga regulacji.**

Wyreguluj ogranicznik położenia "0":

04. Wysteruj rolę w taki sposób, aby przesunęła się do pozycji "0" i odczekaj, aż silnik zatrzyma się w wyniku zadziałania ogranicznika wyregulowanego fabrycznie.

Uwaga! – Jeżeli rolea przekroczy punkt, który przyją-

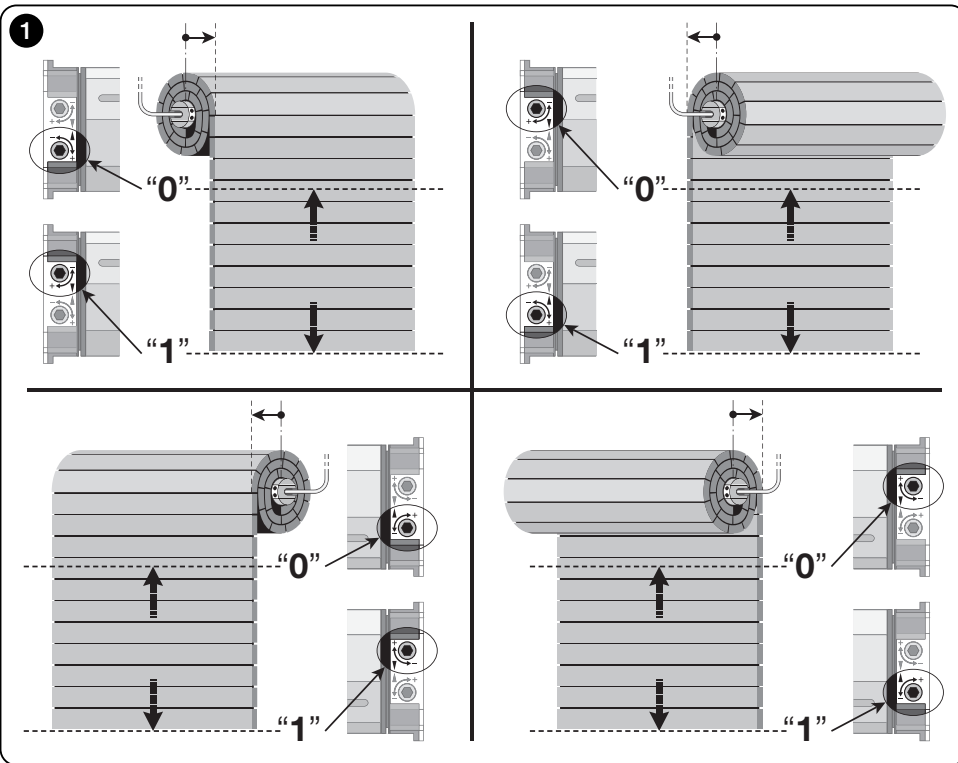

łś jako pozycję "0" przerwij jej ruch; następnie wysteruj rolę do powrotu do pozycji początkowej; obróć lekko w kierunku symbolu "-" śrubę regulacyjną, odpowiednią dla ogranicznika "0" i następnie powtórz procedurę od punktu 04.

05. Stopniowo obracaj w kierunku symbolu "+" śrubę regulacyjną odpowiednią dla ogranicznika "0", aż do wybranej pozycji zatrzymania "0". **Uwaga – przy każdym obrocie śruby silnik przesunęła się i zatrzymuje w nowej pozycji.**

Wyreguluj ogranicznik położenia "1":

06. Obróć lekko w kierunku symbolu "-" śrubę regulacyjną odpowiednią dla ogranicznika "1".

07. Wysteruj rolę w taki sposób, aby przesunęła się do pozycji "1" i odczekaj, aż silnik zatrzyma się w wyniku zadziałania ogranicznika.

Uwaga! – Jeżeli rolea przekroczy punkt, który przyjąłś jako pozycję "1" przerwij jej ruch; następnie wysteruj ją do powrotu do pozycji początkowej; obróć lekko

w kierunku symbolu “-” śrubę regulacyjną odpowiednią dla ogranicznika “1” i następnie powtórz procedurę od punktu 07.

- 08.** Stopniowo obracaj w kierunku symbolu “+” śrubę regulacyjną odpowiednią dla ogranicznika “1”, aż do wybranej pozycji zatrzymania “1”. **Uwaga** – przy każdym obrocie śruby silnik przesuwają się i zatrzymują w nowej pozycji.

Ruch awaryjny w trybie ręcznym (tylko dla mod. One-Max MH)

Mod. **One-Max MH** jest wyposażony w mechanizm przymocowany do głowicy silnika (rys. 7-f), który umożliwia użytkownikowi wykonywanie ruchu awaryjnego w trybie ręcznym, obracając dźwęż w jednym lub w drugim kierunku. Aby unikać niepotrzebnego zużycia się mechanizmu zaleca się używanie go jedynie w przypadku awarii a w związku z tym w przypadku wystąpienia przerwy w dopływie energii elektrycznej.

Uwaga! – *Podczas wykonywania tego manewru roleta NIE może przekraczać ograniczników “0” i “1”, ustalonych podczas faz instalowania urządzenia.*

Utylizacja urządzenia

To urządzenie jest integralną częścią automatu, dlatego też powinno zostać zlikwidowane razem z nim.

Zarówno operacje instalowania jak również operacje demontażu po zakończeniu eksploatacji urządzenia, powinny być wykonywane przez personel wykwalifikowany.

Urządzenie składa się z różnych rodzajów materiałów: niektóre z nich mogą być ponownie używane, inne nadają się do wyrzucenia. Zgromadzić niezbędne informacje dotyczące placówek zajmujących się recykulacją lub utylizacją materiałów, zgodnie z przepisami obowiązującymi dla danej kategorii urządzenia na Waszym terytorium.

Uwaga! - niektóre części urządzenia mogą zawierać substancje zanieczyszczające lub niebezpieczne, które jeżeli zostaną rozrzucone w otoczeniu, mogą wywierać szkodliwy wpływ na środowisko i zdrowie ludzkie.

Jak wskazuje symbol obok, zabrania się wyrzucania urządzenia razem z odpadami domowymi. Należy więc przeprowadzić “selektywną zbiórkę odpadów”, zgodnie z metodami przewidzianymi przez przepisy obowiązujące na Waszym terytorium lub oddać urządzenie do sprzedawcy podczas dokonywania zakupu nowego ekwiwalentnego urządzenia.

Uwaga! - lokalne przepisy mogą przewidywać wysokie kary za nielegalną likwidację niniejszego urządzenia.



Co zrobić jeśli... (przewodnik do rozwiązywania problemów)

Silnik nie włącza się, pomimo, że zasilana jest faza Podnoszenia i Opuszczania:

- 1) sprawdź, czy zadziałało zabezpieczenie termiczne: w tym przypadku wystarczy odczekać, aż silnik się ochłodzi;
- 2) sprawdź, czy występuje napięcie sieci i czy odpowiada ono wartościom podanym na tabliczce danych silnika;
- 3) sprawdź, czy w wyniku nieprawidłowej regulacji dwa ograniczniki włączają się jednocześnie; w tym przypadku należy dokręcić dwa wkręty regulacyjne wykonując kilka obrotów w kierunku znaku (+).
Jeżeli po zakończeniu tych kontroli silnik nadal nie włącza się, należy zwrócić się o pomoc do wykwalifikowanej technika lub skontaktować się z Serwisem Nice.

Dane techniczne

● **Napięcie zasilania i częstotliwość; prąd i moc elektryczna; moment obrotowy i szybkość:** Sprawdzić dane techniczne na etykiecie każdego modelu. ● **Średnica silnika:** 45 mm (One-Max S: 35 mm). ● **Nominalny czas funkcjonowania:** Maksymalnie 4 minuty. ● **Stopień zabezpieczenia:** IP 44 (silnik rurowy). ● **Temperatura funkcjonowania:** -20°C (min.). ● **Długość przewodu łączącego:** 2,5 m.

Uwagi:

- Wszystkie podane parametry techniczne dotyczą temperatury środowiskowej 20°C (± 5°C).
- Nice S.p.a. zastrzega sobie prawo do wprowadzania zmian do urządzenia w każdej chwili, kiedy uzna je za konieczne, zachowując te same funkcje i przeznaczenie.

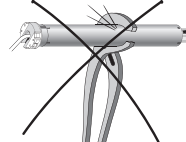
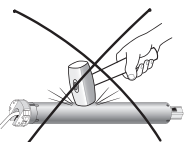
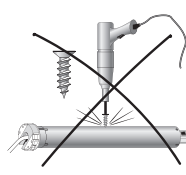
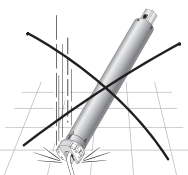
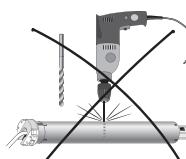
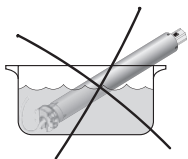
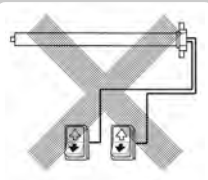
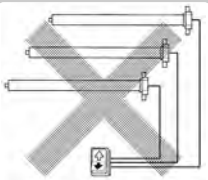
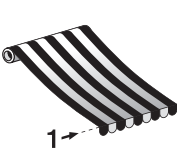
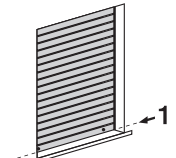
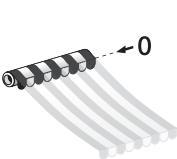
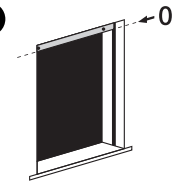
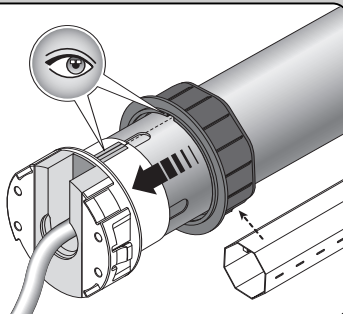
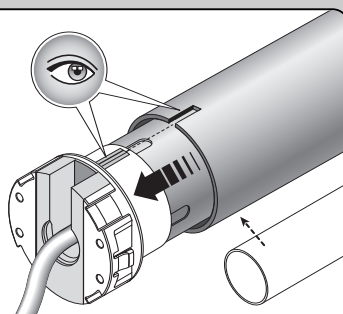
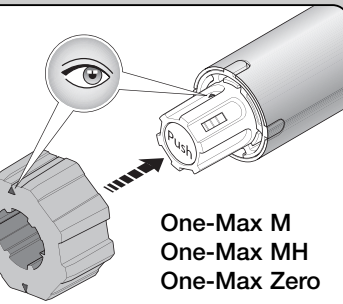
2**3****4****7****a****a1****b**

One-Max M
One-Max MH
One-Max Zero

L N ⊕

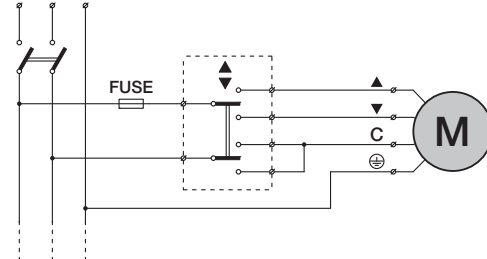
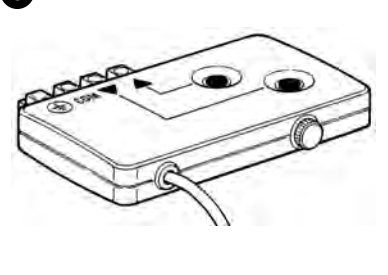
5**6**

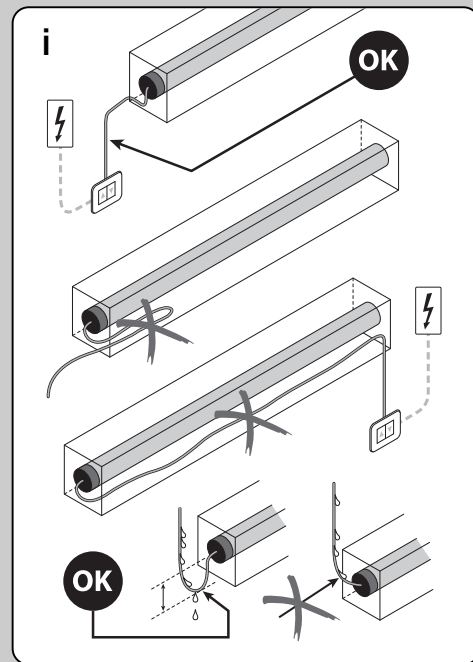
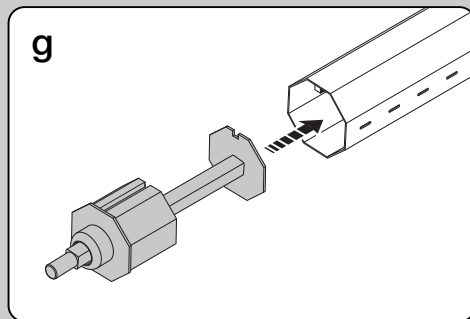
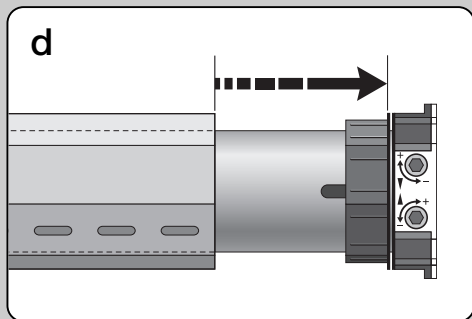
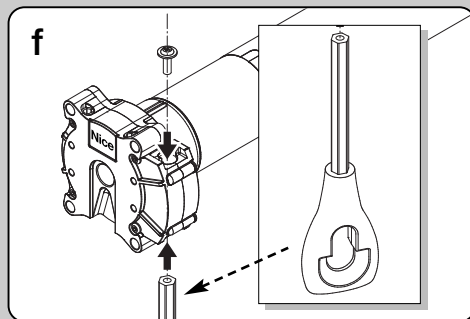
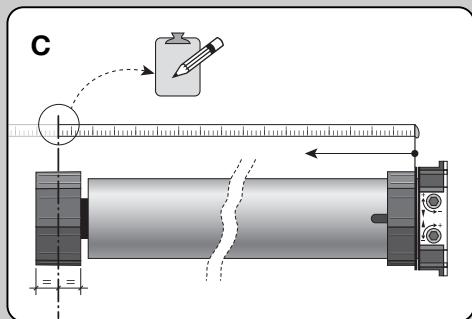
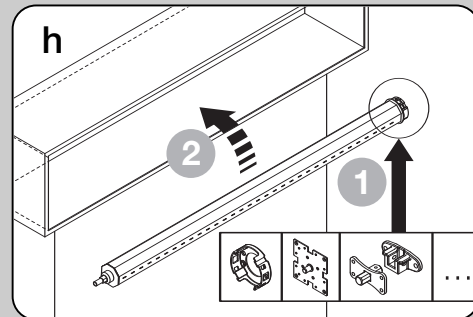
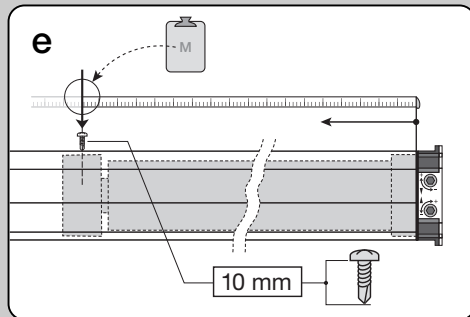
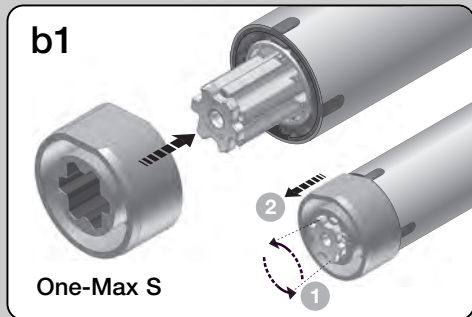



Nice

Nice SpA
Oderzo TV Italia
info@niceforyou.com

www.niceforyou.com